

EDITAL DE PREGÃO ELETRÔNICO OBJETIVANDO A PRESTAÇÃO DE SERVIÇOS NÃO CONTÍNUOS – PARTICIPAÇÃO AMPLA

EDITAL DE PREGÃO ELETRÔNICO: n° E- 18/2020

PROCESSO FF. n.º 147/2019

OFERTA DE COMPRA N° 261101260452020OC00022

ENDEREÇO ELETRÔNICO: www.bec.sp.gov.br

DATA DO INÍCIO DO PRAZO PARA ENVIO DA PROPOSTA ELETRÔNICA: 19/03/2020

DATA E HORA DA ABERTURA DA SESSÃO PÚBLICA: 31/03/2020 – as 09h00min

O Senhor Rodrigo Levkovicz, Diretor Executivo da Fundação para a Conservação e a Produção Florestal do Estado de São Paulo, usando a competência delegada pelos artigos 3º e 7º, inciso I, do Decreto Estadual nº 47.297, de 06 de novembro de 2002, torna público que se acha aberta, nesta unidade, situada a Av. Prof. Frederico Hermann Jr, 345 – Prédio 12 – 1º andar - São Paulo, SP – CEP 05459-900, licitação na modalidade **PREGÃO**, a ser realizada por intermédio do sistema eletrônico de contratações denominado “Bolsa Eletrônica de Compras do Governo do Estado de São Paulo – Sistema BEC/SP”, com utilização de recursos de tecnologia da informação, denominada **PREGÃO ELETRÔNICO**, objetivando a **PRESTAÇÃO DE SERVIÇOS DE MANUTENÇÃO PREDIAL CORRETIVA E PREVENTIVA EM INSTALAÇÃO NO PRÉDIO 12 DA CETESB (1º E 4º ANDARES) UTILIZADOS PELA FUNDAÇÃO FLORESTAL**, sob o regime de **empreitada por preço global**, que será regida pela Lei Federal nº 10.520/2002, pelo Decreto Estadual nº 49.722/2005 e pelo regulamento anexo à Resolução CC-27, de 25 de maio de 2006, aplicando-se, subsidiariamente, no que couberem, as disposições da Lei Federal nº 8.666/1993, do Decreto Estadual nº 47.297/2002, do regulamento anexo à Resolução CEGP-10, de 19 de novembro de 2002, e demais normas regulamentares aplicáveis à espécie.

As propostas deverão obedecer às especificações deste instrumento convocatório e seus anexos e ser encaminhadas por meio eletrônico após o registro dos interessados em participar do certame e o credenciamento de seus representantes no Cadastro Unificado de Fornecedores do Estado de São Paulo – CAUFESP.

A sessão pública de processamento do Pregão Eletrônico será realizada no endereço eletrônico www.bec.sp.gov.br, no dia e hora mencionados no preâmbulo deste Edital, e será conduzida pelo Pregoeiro com o auxílio da equipe de apoio, designados nos autos do processo em epígrafe e indicados no sistema pela autoridade competente.

1. OBJETO

1.1. **Descrição.** A presente licitação tem por objeto a **PRESTAÇÃO DE SERVIÇOS DE MANUTENÇÃO PREDIAL CORRETIVA E PREVENTIVA EM INSTALAÇÃO NO PRÉDIO 12 DA CETESB (1º E 4º ANDARES) UTILIZADOS PELA FUNDAÇÃO FLORESTAL**, conforme especificações constantes do Termo de Referência que integra este Edital como **Anexo I**.

2. PARTICIPAÇÃO NA LICITAÇÃO

2.1. **Participantes.** Poderão participar do certame todos os interessados em contratar com a Administração Estadual que estejam registrados no CAUFESP, que atuem em atividade econômica compatível com o seu objeto, sejam detentores de senha para participar de procedimentos eletrônicos e tenham credenciado os seus representantes na forma estabelecida no regulamento que disciplina a inscrição no referido Cadastro.

2.1.1. O registro no CAUFESP, o credenciamento dos representantes que atuarão em nome da licitante no sistema de pregão eletrônico e a senha de acesso deverão ser obtidos anteriormente à abertura da sessão pública e autorizam a participação em qualquer pregão eletrônico realizado por intermédio do Sistema BEC/SP.

2.1.2. O registro no CAUFESP é gratuito. As informações a respeito das condições exigidas e dos procedimentos a serem cumpridos para a inscrição no Cadastro, para o credenciamento de representantes e para a obtenção de senha de acesso estão disponíveis no endereço eletrônico www.bec.sp.gov.br.

2.2. **Vedações.** Não será admitida a participação, neste certame licitatório, de pessoas físicas ou jurídicas:

- 2.2.1. Que estejam com o direito de licitar e contratar temporariamente suspenso, ou que tenham sido impedidas de licitar e contratar com a Administração Pública estadual, direta e indireta, com base no artigo 87, inciso III, da Lei Federal nº 8.666/1993 e no artigo 7º da Lei Federal nº 10.520/2002;
- 2.2.2. Que tenham sido declaradas inidôneas pela Administração Pública federal, estadual ou municipal, nos termos do artigo 87, inciso IV, da Lei Federal nº 8.666/1993;
- 2.2.3. Que possuam vínculo de natureza técnica, comercial, econômica, financeira ou trabalhista com a autoridade competente, o Pregoeiro, o subscritor do edital ou algum dos membros da respectiva equipe de apoio, nos termos do artigo 9º da Lei Federal nº 8.666/1993;
- 2.2.4. Que não tenham representação legal no Brasil com poderes expressos para receber citação e responder administrativa ou judicialmente;
- 2.2.5. Que estejam reunidas em consórcio ou sejam controladoras, coligadas ou subsidiárias entre si;
- 2.2.6. Que tenham sido proibidas pelo Plenário do CADE de participar de licitações promovidas pela Administração Pública federal, estadual, municipal, direta e indireta, em virtude de prática de infração à ordem econômica, nos termos do artigo 38, inciso II, da Lei Federal nº 12.529/2011;
- 2.2.7. Que estejam proibidas de contratar com a Administração Pública em virtude de sanção restritiva de direito decorrente de infração administrativa ambiental, nos termos do art. 72, § 8º, inciso V, da Lei Federal nº 9.605/1998;
- 2.2.8. Que tenham sido proibidas de contratar com o Poder Público em razão de condenação por ato de improbidade administrativa, nos termos do artigo 12 da Lei Federal nº 8.429/1992;
- 2.2.9. Que tenham sido declaradas inidôneas para contratar com a Administração Pública pelo Plenário do Tribunal de Contas do Estado de São Paulo, nos termos do artigo 108 da Lei Complementar Estadual nº 709/1993;
- 2.2.10. Que tenham sido suspensas temporariamente, impedidas ou declaradas inidôneas para licitar ou contratar com a Administração Pública estadual, direta e indireta, por desobediência à Lei de Acesso à Informação, nos termos do artigo 33, incisos IV e V, da Lei Federal nº 12.527/2011 e do artigo 74, incisos IV e V, do Decreto Estadual nº 58.052/2012;

2.3. Inexistência de fato impeditivo à participação. A participação no certame está condicionada, ainda, a que o interessado declare, ao acessar o ambiente eletrônico de contratações do Sistema BEC/SP, mediante assinalação nos campos próprios, que inexistem qualquer fato impeditivo de sua participação no certame ou de sua contratação, bem como que conhece e aceita os regulamentos do Sistema BEC/SP, relativos a Dispensa de Licitação, Convite e Pregão Eletrônico.

2.4. Uso do sistema BEC/SP. A licitante responde integralmente por todos os atos praticados no pregão eletrônico, por seus representantes devidamente credenciados, assim como pela utilização da senha de acesso ao sistema, ainda que indevidamente, inclusive por pessoa não credenciada como sua representante. Em caso de perda ou quebra do sigilo da senha de acesso, caberá ao interessado efetuar o seu cancelamento por meio do sítio eletrônico www.bec.sp.gov.br (opção "CAUFESP"), conforme Resolução CC-27, de 25 de maio de 2006.

2.5. Cada representante credenciado poderá representar apenas uma licitante em cada pregão eletrônico.

2.6. O envio da proposta vinculará a licitante ao cumprimento de todas as condições e obrigações inerentes ao certame.

2.7. Direito de preferência. Para o exercício do direito de preferência de que trata o item 5.6, bem como para a fruição do benefício de habilitação com irregularidade fiscal e trabalhista previsto na alínea "f" do item 5.9, a condição de microempresa, de empresa de pequeno porte ou de cooperativa que preencha as condições estabelecidas no art. 34, da Lei Federal nº 11.488/2007, deverá constar do registro da licitante junto ao CAUFESP, sem prejuízo do disposto nos itens 4.1.4.3 a 4.1.4.5 deste Edital.

3. PROPOSTAS

3.1. **Envio.** As propostas deverão ser enviadas por meio eletrônico disponível no endereço www.bec.sp.gov.br na opção “PREGAO-ENTREGAR PROPOSTA”, desde a divulgação da íntegra do Edital no referido endereço eletrônico até o dia e horário previstos no preâmbulo para a abertura da sessão pública, devendo a licitante, para formulá-las, assinalar a declaração de que cumpre integralmente os requisitos de habilitação constantes do Edital.

3.2. **Preços.** Os preços **unitários e total** para a prestação dos serviços serão ofertados no formulário eletrônico próprio, em moeda corrente nacional, em algarismos, apurados nos termos do item 3.3, sem inclusão de qualquer encargo financeiro ou previsão inflacionária. Nos preços propostos deverão estar incluídos, além do lucro, todas as despesas e custos diretos ou indiretos relacionados à prestação de serviços, tais como tributos, remunerações, despesas financeiras e quaisquer outras necessárias ao cumprimento do objeto desta licitação, inclusive gastos com transporte.

3.2.1. As propostas não poderão impor condições e deverão limitar-se ao objeto desta licitação, sendo desconsideradas quaisquer alternativas de preço ou qualquer outra condição não prevista no Edital e seus anexos.

3.2.2. O licitante deverá arcar com o ônus decorrente de eventual equívoco no dimensionamento de sua proposta, inclusive quanto aos custos variáveis decorrentes de fatores futuros, mas que sejam previsíveis em seu ramo de atividade, tais como aumentos de custo de mão-de-obra decorrentes de negociação coletiva ou de dissídio coletivo de trabalho.

3.2.3. **Simples Nacional.** As microempresas e empresas de pequeno porte impedidas de optar pelo Simples Nacional, ante as vedações previstas na Lei Complementar Federal nº 123/2006, não poderão aplicar os benefícios decorrentes desse regime tributário diferenciado em sua proposta, devendo elaborá-la de acordo com as normas aplicáveis às demais pessoas jurídicas, sob pena de não aceitação dos preços ofertados pelo Pregoeiro.

3.2.3.1. Caso venha a ser contratada, a microempresa ou empresa de pequeno porte na situação descrita no item 3.2.3 deverá requerer ao órgão fazendário competente a sua exclusão do Simples Nacional até o último dia útil do mês subsequente àquele em que celebrado o contrato, nos termos do artigo 30, *caput*, inciso II, e §1º, inciso II, da Lei Complementar Federal nº 123/2006, apresentando à Administração a comprovação da exclusão ou o seu respectivo protocolo.

3.2.3.2. Se a contratada não realizar espontaneamente o requerimento de que trata o item 3.2.3.1, caberá ao ente público contratante comunicar o fato ao órgão fazendário competente, solicitando que a empresa seja excluída de ofício do Simples Nacional, nos termos do artigo 29, inciso I, da Lei Complementar Federal nº 123/2006.

3.3. **Reajuste.** O preço ofertado permanecerá fixo e irrevogável.

3.4. **Validade da proposta.** Na ausência de indicação expressa em sentido contrário no **Anexo II**, o prazo de validade da proposta será de 60 (sessenta) dias contados a partir da data de sua apresentação.

4. HABILITAÇÃO

4.1. O julgamento da habilitação se processará mediante o exame dos documentos a seguir relacionados, os quais dizem respeito a:

4.1.1. Habilitação jurídica

- a) Registro empresarial na Junta Comercial, no caso de empresário individual ou Empresa Individual de Responsabilidade Limitada - EIRELI;
- b) Ato constitutivo, estatuto ou contrato social atualizado e registrado na Junta Comercial, em se tratando de sociedade empresária ou cooperativa, devendo o estatuto, no caso das cooperativas, estar adequado à Lei Federal nº 12.690/2012;
- c) Documentos de eleição ou designação dos atuais administradores, tratando-se de sociedades empresárias ou cooperativas;
- d) Ato constitutivo atualizado e registrado no Registro Civil de Pessoas Jurídicas, tratando-se de sociedade não empresária, acompanhado de prova da diretoria em exercício;

- e) Decreto de autorização, tratando-se de sociedade empresária estrangeira em funcionamento no País, e ato de registro ou autorização para funcionamento expedido pelo órgão competente, quando a atividade assim o exigir;
- f) Registro perante a entidade estadual da Organização das Cooperativas Brasileiras, em se tratando de sociedade cooperativa;

4.1.2. Regularidade fiscal e trabalhista

- a) Prova de inscrição no Cadastro Nacional de Pessoas Jurídicas, do Ministério da Fazenda (CNPJ);
- b) Prova de inscrição no cadastro de contribuintes estadual ou municipal, relativo à sede ou domicílio do licitante, pertinente ao seu ramo de atividade e compatível com o objeto do certame;
- c) Certificado de regularidade do Fundo de Garantia por Tempo de Serviço (CRF - FGTS);
- d) Certidão negativa, ou positiva com efeitos de negativa, de débitos trabalhistas (CNDT);
- e) Certidão negativa, ou positiva com efeitos de negativa, de Débitos relativos a Créditos Tributários Federais e à Dívida Ativa da União;
- f) Certidão emitida pela Fazenda Estadual da sede ou domicílio da licitante que comprove a regularidade de débitos tributários relativos ao Imposto sobre Operações relativas à Circulação de Mercadorias e sobre Prestações de Serviços de Transporte Interestadual, Intermunicipal e de Comunicação - ICMS;
- g) Certidão emitida pela Fazenda Municipal da sede ou domicílio da licitante que comprove a regularidade de débitos tributários relativos ao Imposto sobre Serviços de Qualquer Natureza – ISSQN;

4.1.3. Qualificação econômico-financeira

- a) Certidão negativa de falência, recuperação judicial ou extrajudicial, expedida pelo distribuidor da sede da pessoa jurídica ou do domicílio do empresário individual;
 - a.1). Se a licitante for cooperativa ou sociedade não empresária, a certidão mencionada na alínea “a” deverá ser substituída por certidão cujo conteúdo demonstre a ausência de insolvência civil, expedida pelo distribuidor competente.
 - a.2). Caso o licitante esteja em recuperação judicial ou extrajudicial, deverá ser comprovado o acolhimento do plano de recuperação judicial ou a homologação do plano de recuperação extrajudicial, conforme o caso.

4.1.4. Declarações e outras comprovações

4.1.4.1. Declaração assinada por representante legal da licitante, em conformidade com o modelo constante do **Anexo III.1**, atestando que:

- a) se encontra em situação regular perante o Ministério do Trabalho no que se refere a observância do disposto no inciso XXXIII do artigo 7.º da Constituição Federal, na forma do Decreto Estadual nº. 42.911/1998;
- b) não se enquadra em nenhuma das vedações de participação na licitação do item 2.2 deste Edital, tampouco se enquadra em vedação decorrente das disposições da Lei Estadual nº 10.218/1999;
- c) cumpre as normas relativas à saúde e segurança do trabalho, nos termos do artigo 117, parágrafo único, da Constituição Estadual;

4.1.4.2. Declaração assinada por representante legal da licitante, em conformidade com o modelo constante do **Anexo III.2**, afirmando que sua proposta foi elaborada de maneira independente e que conduz seus negócios de forma a coibir fraudes, corrupção e a prática de quaisquer outros atos lesivos à Administração Pública, nacional ou estrangeira, em atendimento à Lei Federal nº 12.846/ 2013 e ao Decreto Estadual nº 60.106/2014.

4.1.4.3. Em se tratando de microempresa ou de empresa de pequeno porte, declaração assinada por representante legal da licitante, em conformidade com o modelo constante do **Anexo III.3**, declarando seu enquadramento nos critérios previstos no artigo 3º da Lei Complementar Federal nº 123/2006, bem como sua não inclusão nas vedações previstas no mesmo diploma legal.

4.1.4.4. Em se tratando de cooperativa que preencha as condições estabelecidas no art. 34, da Lei Federal nº 11.488/2007, declaração subscrita por representante legal da licitante, em conformidade com o modelo constante do **Anexo III.4**, declarando que seu estatuto foi adequado à Lei Federal nº 12.690/2012 e que auferir Receita Bruta até o limite definido no inciso II do *caput* do art. 3º da Lei Complementar Federal nº 123/2006.

4.1.4.5. **Comprovação da condição de ME/EPP/COOPERATIVA.** Sem prejuízo das declarações exigidas nos itens 4.1.4.3 e 4.1.4.4 e admitida a indicação, pelo licitante, de outros meios e documentos aceitos pelo ordenamento jurídico vigente, a condição de microempresa, de empresa de pequeno porte ou de cooperativa que preencha as condições estabelecidas no art. 34, da Lei Federal nº 11.488/2007 será comprovada da seguinte forma:

4.1.4.5.1. Se sociedade empresária, pela apresentação de certidão expedida pela Junta Comercial competente;

4.1.4.5.2. Se sociedade simples, pela apresentação da “Certidão de Breve Relato de Registro de Enquadramento de Microempresa ou Empresa de Pequeno Porte”, expedida pelo Cartório de Registro de Pessoas Jurídicas;

4.1.4.5.3. Se sociedade cooperativa, pela Demonstração do Resultado do Exercício ou documento equivalente que comprove Receita Bruta até o limite definido no inciso II do *caput* do art. 3º da Lei Complementar Federal nº 123/2006.

4.1.5. Qualificação técnica

4.1.5.1.1. Especificamente para os efeitos da qualificação técnica do licitante, prevista no – Inciso II, do artigo 30 da Lei Federal no 8.666/93 a empresa deverá apresentar e comprovar:

- A proponente deverá apresentar atestado(s) de bom desempenho anterior em contrato da mesma natureza e porte, fornecido(s) por pessoas jurídicas de direito público ou privado, que especifique(m) em seu objeto necessariamente os tipos de serviços realizados, com indicações das quantidades e prazo contratual, datas de início e término e local da prestação dos serviços;
- Entende-se por mesma natureza e porte, atestado(s) de serviços similares ao objeto da licitação que demonstrem que a empresa prestou serviços correspondentes a, no mínimo, 60% (sessenta por cento) do objeto da licitação.
- A comprovação poderá ser efetuada pelo somatório das quantidades realizadas em tantos contratos quanto dispuser o licitante;
- O(s) atestado(s) deverá(ão) conter a identificação da pessoa jurídica emitente bem como o nome, o cargo do signatário e telefone para contato.

4.1.5.2. Operacional

Certidão de Registro da empresa no CREA/CAU, com validade na data de apresentação da proposta, devidamente atualizada em todos os seus dados cadastrais e contratuais. No caso da licitante vencedora domiciliada em outros estados, o certificado de registro expedido pelo CREA da região deverá, obrigatoriamente, conter a averbação de sua vigência do CREA/SP no ato da contratação.

4.1.5.3. Profissional

A Capacidade Técnica Profissional far-se-á mediante a comprovação pela licitante de possuir no seu quadro permanente e/ou contratado, profissional de nível superior e/ou técnico:

- 01 (um) Profissional, registrado no CREA/CAU, sendo detentor de Certidão de Acervo Técnico – CAT compatível com o objeto, emitida pelo CREA/CAU, e em nome do responsável técnico que se responsabilizará pela execução do objeto contratado e que a comprovação do vínculo profissional se faça mediante contrato social, registro na carteira profissional, ficha de empregado ou contrato de trabalho, sendo possível a contratação de profissional autônomo que preencha os requisitos e se responsabilize tecnicamente pela execução dos serviços.

4.2. Disposições gerais sobre os documentos de habilitação

4.2.1. Na hipótese de não constar prazo de validade nas certidões apresentadas, a Administração aceitará como válidas as expedidas nos 180 (cento e oitenta) dias imediatamente anteriores à data de apresentação das propostas.

4.2.2. O Pregoeiro, a seu critério, poderá diligenciar para esclarecer dúvidas ou confirmar o teor das declarações solicitadas no item 4.1.4 deste Edital e das comprovações de qualificação econômico-financeira e de qualificação técnica (caso exigidas nos itens 4.1.3 e 4.1.5), aplicando-se, em caso de falsidade, as sanções penais e administrativas pertinentes.

4.2.3. Caso o objeto contratual venha a ser cumprido por filial da licitante, os documentos exigidos no item 4.1.2 deverão ser apresentados tanto pela matriz quanto pelo estabelecimento que executará o objeto do contrato.

4.2.4. O licitante que se considerar isento ou imune de tributos relacionados ao objeto da licitação, cuja regularidade fiscal seja exigida no presente Edital, deverá comprovar tal condição mediante a apresentação de declaração emitida pela correspondente Fazenda do domicílio ou sede, ou outra equivalente, na forma da lei.

5. SESSÃO PÚBLICA E JULGAMENTO

5.1. **Abertura das propostas.** No dia e horário previstos neste Edital, o Pregoeiro dará início à sessão pública do pregão eletrônico, com a abertura automática das propostas e a sua divulgação pelo sistema na forma de grade ordenatória, em ordem crescente de preços.

5.2. **Análise.** A análise das propostas pelo Pregoeiro se limitará ao atendimento das condições estabelecidas neste Edital e seus anexos e à legislação vigente.

5.2.1. Serão desclassificadas as propostas:

- a) cujo objeto não atenda as especificações, prazos e condições fixados neste Edital;
- b) que apresentem preço baseado exclusivamente em proposta das demais licitantes;
- c) apresentadas por licitante impedida de participar, nos termos do item 2.2 deste Edital;
- d) que apresentem preços unitários ou total simbólicos, irrisórios ou de valor zero, incompatíveis com os preços dos insumos ou salários de mercado;
- e) formuladas por licitantes participantes de cartel, conluio ou qualquer acordo colusivo voltado a fraudar ou frustrar o caráter competitivo do certame licitatório.

5.2.2. A desclassificação se dará por decisão motivada do Pregoeiro, observado o disposto no artigo 43, §3º, da Lei Federal nº 8.666/1993.

5.2.3. Serão desconsideradas ofertas ou vantagens baseadas nas propostas das demais licitantes.

5.2.4. O eventual desempate de propostas do mesmo valor será promovido pelo sistema, com observância dos critérios legais estabelecidos para tanto.

5.3. Nova grade ordenatória será divulgada pelo sistema, contendo a relação das propostas classificadas e das desclassificadas.

5.4. **Lances.** Será iniciada a etapa de lances com a participação de todas as licitantes detentoras de propostas classificadas.

5.4.1. Os lances deverão ser formulados exclusivamente por meio do sistema eletrônico em valores distintos e decrescentes, inferiores à proposta de menor preço ou ao último valor apresentado pela própria licitante ofertante, observada em ambos os casos a redução mínima fixada no item 5.4.2, aplicável, inclusive, em relação ao primeiro formulado, prevalecendo o primeiro lance recebido, quando ocorrerem 02 (dois) ou mais lances do mesmo valor.

5.4.2. **O valor de redução mínima entre os lances será de R\$ 100,00 (cem reais) e incidirá sobre o VALOR TOTAL.**

5.4.3. A etapa de lances terá a duração de 15 (quinze) minutos.

5.4.3.1. A duração da etapa de lances será prorrogada automaticamente pelo sistema, visando à continuidade da disputa, quando houver lance admissível ofertado

nos últimos 03 (três) minutos do período de que trata o item 5.4.3 ou nos sucessivos períodos de prorrogação automática.

5.4.3.2. Não havendo novos lances ofertados nas condições estabelecidas no item 5.4.3.1, a duração da prorrogação encerrar-se-á, automaticamente, quando atingido o terceiro minuto contado a partir do registro no sistema do último lance que ensejar prorrogação.

5.4.4. No decorrer da etapa de lances, as licitantes serão informadas pelo sistema eletrônico:

5.4.4.1. dos lances admitidos e dos inválidos, horários de seus registros no sistema e respectivos valores;

5.4.4.2. do tempo restante para o encerramento da etapa de lances.

5.4.5. A etapa de lances será considerada encerrada findos os períodos de duração indicados no item 5.4.3.

5.5. **Classificação.** Encerrada a etapa de lances, o sistema divulgará a nova grade ordenatória contendo a classificação final, em ordem crescente de valores, considerando o último preço admitido de cada licitante.

5.6. **Empate ficto.** Com base na classificação a que alude o item 5.5, será assegurada às licitantes microempresas, empresas de pequeno porte e cooperativas que preencham as condições estabelecidas no artigo 34, da Lei Federal nº 11.488/2007, preferência à contratação, observadas as seguintes regras:

5.6.1. A microempresa, empresa de pequeno porte ou cooperativa que preencha as condições estabelecidas no artigo 34, da Lei Federal nº 11.488/2007, detentora da proposta de menor valor, dentre aquelas cujos valores sejam iguais ou superiores até 5% (cinco por cento) ao valor da proposta melhor classificada, será convocada pelo Pregoeiro para que apresente preço inferior ao da melhor classificada no prazo de 5 (cinco) minutos, sob pena de preclusão do direito de preferência. Caso haja propostas empatadas, a convocação recairá sobre a licitante vencedora de sorteio.

5.6.2. Não havendo a apresentação de novo preço, inferior ao preço da proposta melhor classificada, serão convocadas para o exercício do direito de preferência, respeitada a ordem de classificação, as demais microempresas, empresas de pequeno porte e cooperativas que preencham as condições estabelecidas no artigo 34, da Lei Federal nº 11.488/2007, cujos valores das propostas se enquadrem nas condições indicadas no item 5.6.1.

5.6.3. Caso a detentora da melhor oferta, de acordo com a classificação de que trata o item 5.5, seja microempresa, empresa de pequeno porte ou cooperativa que preencha as condições estabelecidas no artigo 34, da Lei Federal nº 11.488/2007, não será assegurado o direito de preferência, passando-se, desde logo, à negociação do preço.

5.7. **Negociação.** O Pregoeiro poderá negociar com o autor da oferta de menor valor mediante troca de mensagens abertas no sistema, com vistas à redução do preço.

5.8. **Aceitabilidade.** Após a negociação, se houver, o Pregoeiro examinará a aceitabilidade do menor preço, decidindo motivadamente a respeito.

5.8.1. A aceitabilidade dos preços será aferida com base nos valores de mercado vigentes na data de referência de preços, apurados mediante pesquisa realizada pela Unidade Compradora que será juntada aos autos por ocasião do julgamento.

5.8.2. Não serão aceitas as propostas que tenham sido apresentadas por microempresas ou empresas de pequeno porte impedidas de optar pelo Simples Nacional e que, não obstante, tenham considerado os benefícios desse regime tributário diferenciado.

5.8.3. Na mesma sessão pública, o Pregoeiro solicitará da licitante detentora da melhor oferta o envio, no campo próprio do sistema, da planilha de proposta detalhada, elaborada de acordo com o modelo do **Anexo II** deste Edital, contendo os preços unitários e o novo valor total para a contratação a partir do valor total final obtido no certame.

5.8.3.1. O Pregoeiro poderá a qualquer momento solicitar às licitantes a composição de preços unitários de serviços e/ou de materiais/equipamentos, bem como os demais esclarecimentos que julgar necessários.

5.8.3.2. A critério do Pregoeiro, a sessão pública poderá ser suspensa por até 02 (dois) dias úteis para a apresentação da planilha de proposta em conformidade com o modelo do **Anexo II**.

5.8.3.3. Se a licitante detentora da melhor oferta deixar de cumprir a obrigação estabelecida no item 5.8.3, sua proposta não será aceita pelo Pregoeiro.

5.9. Exame das condições de habilitação. Considerada aceitável a oferta de menor preço, passará o Pregoeiro ao julgamento da habilitação, observando as seguintes diretrizes:

a) Verificação dos dados e informações do autor da oferta aceita, constantes do CAUFESP e extraídos dos documentos indicados no item 4 deste Edital;

b) Caso os dados e informações constantes no CAUFESP não atendam aos requisitos estabelecidos no item 4 deste Edital, o Pregoeiro verificará a possibilidade de suprir ou sanear eventuais omissões ou falhas mediante consultas efetuadas por outros meios eletrônicos hábeis de informações. Essa verificação será certificada pelo Pregoeiro na ata da sessão pública, devendo ser anexados aos autos os documentos obtidos por meio eletrônico, salvo impossibilidade devidamente certificada e justificada;

c) A licitante poderá suprir eventuais omissões ou sanear falhas relativas ao cumprimento dos requisitos e condições de habilitação estabelecidos neste Edital mediante a apresentação de documentos, preferencialmente no campo próprio do Sistema BEC/SP ou por correio eletrônico a ser fornecido pelo Pregoeiro no chat do sistema, desde que os envie no curso da própria sessão pública e antes de ser proferida a decisão sobre a habilitação.

d) A Administração não se responsabilizará pela eventual indisponibilidade dos meios eletrônicos hábeis de informações, no momento da verificação a que se refere a alínea "b", ou dos meios para a transmissão de cópias de documentos a que se refere a alínea "c", ambas deste subitem 5.9, ressalvada a indisponibilidade de seus próprios meios. Na hipótese de ocorrerem essas indisponibilidades e/ou não sendo supridas ou saneadas as eventuais omissões ou falhas, na forma prevista nas alíneas "b" e "c", a licitante será inabilitada, mediante decisão motivada;

e) Os originais ou cópias autenticadas por tabelião de notas dos documentos enviados na forma constante da alínea "c" deverão ser apresentados no endereço indicado no preâmbulo deste Edital, em até 02 (dois) dias após o encerramento da sessão pública, sob pena de invalidade do respectivo ato de habilitação e aplicação das penalidades cabíveis;

e.1) Os documentos poderão ser apresentados mediante publicação em órgão da imprensa oficial, ou por cópia simples, desde que acompanhados dos originais para que sejam autenticados por servidor da administração; ou

e.2) Os documentos eletrônicos produzidos com a utilização de processo de certificação disponibilizada pela ICP-Brasil, nos termos da Medida Provisória nº 2.200-2, de 24 de agosto de 2001, serão recebidos e presumidos verdadeiros em relação aos signatários, dispensando-se o envio de documentos originais e cópias autenticadas em papel.

f) A comprovação da regularidade fiscal e trabalhista de microempresas, empresas de pequeno porte ou cooperativas que preencham as condições estabelecidas no artigo 34 da Lei Federal nº 11.488/2007 será exigida apenas para efeito de celebração do contrato. Não obstante, a apresentação de todas as certidões e documentos exigidos para a comprovação da regularidade fiscal e trabalhista será obrigatória na fase de habilitação, ainda que apresentem alguma restrição ou impedimento.

f.1) A prerrogativa tratada na alínea "f" abrange apenas a regularidade fiscal e trabalhista do licitante enquadrado como microempresa, empresa de pequeno porte ou cooperativa que preencha as condições estabelecidas no artigo 34 da Lei Federal nº 11.488/2007, não abrangendo os demais requisitos de habilitação exigidos neste Edital, os quais deverão ser comprovados durante o certame licitatório e na forma prescrita neste item 5.9.

g) Constatado o cumprimento dos requisitos e condições estabelecidos no Edital, a licitante será habilitada e declarada vencedora do certame.

h) Havendo necessidade de maior prazo para analisar os documentos exigidos, o Pregoeiro suspenderá a sessão, informando no chat eletrônico a nova data e horário para sua continuidade.

i) Por meio de aviso lançado no sistema, o Pregoeiro informará às demais licitantes que poderão consultar as informações cadastrais da licitante vencedora utilizando opção disponibilizada no próprio sistema para tanto. O Pregoeiro deverá, ainda, informar o teor dos documentos recebidos por meio eletrônico.

5.10. Regularidade fiscal e trabalhista de ME/EPP/COOPERATIVA. A licitante habilitada nas condições da alínea “f” do item 5.9 deverá comprovar sua regularidade fiscal e trabalhista sob pena de decadência do direito à contratação, sem prejuízo da aplicação das sanções cabíveis, mediante a apresentação das competentes certidões negativas de débitos, ou positivas com efeito de negativa, no prazo de 5 (cinco) dias úteis, contado a partir do momento em que a licitante for declarada vencedora do certame, prorrogável por igual período, a critério da Administração.

5.11. Ocorrendo a habilitação na forma indicada na alínea “f”, do item 5.9, a sessão pública será suspensa pelo Pregoeiro, observados os prazos previstos no item 5.10 para que a licitante vencedora possa comprovar a regularidade fiscal e trabalhista.

5.12. Por ocasião da retomada da sessão, o Pregoeiro decidirá motivadamente sobre a comprovação ou não da regularidade fiscal e trabalhista de que trata o item 5.10, ou sobre a prorrogação de prazo para a mesma comprovação.

5.13. Licitação fracassada. Se a oferta não for aceitável, se a licitante desatender às exigências para a habilitação, ou não sendo saneada a irregularidade fiscal e trabalhista, nos moldes dos itens 5.10 a 5.12, o Pregoeiro, respeitada a ordem de classificação de que trata o item 5.5, examinará a oferta subsequente de menor preço, negociará com o seu autor, decidirá sobre a sua aceitabilidade e, em caso positivo, verificará as condições de habilitação e assim sucessivamente, até a apuração de uma oferta aceitável cujo autor atenda aos requisitos de habilitação, caso em que será declarado vencedor.

6. RECURSO, ADJUDICAÇÃO E HOMOLOGAÇÃO.

6.1. **Recursos.** Divulgado o vencedor ou, se for o caso, saneada a irregularidade fiscal e trabalhista nos moldes dos itens 5.10 a 5.12, o Pregoeiro informará às licitantes por meio de mensagem lançada no sistema que poderão interpor recurso, imediata e motivadamente, por meio eletrônico, utilizando exclusivamente o campo próprio disponibilizado no sistema.

6.2. Havendo interposição de recurso o Pregoeiro informará aos recorrentes que poderão apresentar memoriais contendo as razões recursais no prazo de 03 (três) dias úteis após o encerramento da sessão pública, sob pena de preclusão. Os demais licitantes poderão apresentar contrarrazões ao(s) recurso(s) interposto(s) no prazo comum de 03 (três) dias úteis contados a partir do término do prazo para apresentação, pelo(s) recorrente(s), dos memoriais recursais, sendo-lhes assegurada vista aos autos do processo no endereço indicado pela Unidade Compradora.

6.3. Os memoriais de recurso e as contrarrazões serão oferecidos por meio eletrônico no sítio www.bec.sp.gov.br, opção “RECURSO”. A apresentação de documentos relativos às peças antes indicadas, se houver, será efetuada mediante protocolo dentro dos prazos estabelecidos no item 6.2.

6.4. A falta de interposição do recurso na forma prevista no item 6.1 importará na decadência do direito de recorrer, podendo o Pregoeiro adjudicar o objeto do certame ao vencedor na própria sessão pública e, em seguida, propor à autoridade competente a homologação do procedimento licitatório.

6.5. O recurso terá efeito suspensivo e o seu acolhimento importará a invalidação dos atos insuscetíveis de aproveitamento.

6.6. **Homologação.** Decididos os recursos e constatada a regularidade dos atos praticados, a autoridade competente adjudicará o objeto da licitação à licitante vencedora e homologará o procedimento licitatório.

6.7. **Adjudicação.** A adjudicação será feita considerando a totalidade do objeto.

7. DESCONEXÃO COM O SISTEMA ELETRÔNICO

7.1. **Desconexão.** À licitante caberá acompanhar as operações no sistema eletrônico durante a sessão pública, respondendo pelos ônus decorrentes de sua desconexão ou da inobservância de quaisquer mensagens emitidas pelo sistema.

7.2. **Efeitos.** A desconexão do sistema eletrônico com o Pregoeiro, durante a sessão pública, implicará:

- a) fora da etapa de lances, a sua suspensão e o seu reinício, desde o ponto em que foi interrompida. Neste caso, se a desconexão persistir por tempo superior a 15 (quinze) minutos, a sessão pública deverá ser suspensa e reiniciada somente após comunicação expressa às licitantes de nova data e horário para a sua continuidade;
- b) durante a etapa de lances, a continuidade da apresentação de lances pelas licitantes, até o término do período estabelecido no Edital.

7.3. A desconexão do sistema eletrônico com qualquer licitante não prejudicará a conclusão válida da sessão pública ou do certame.

8. LOCAL E CONDIÇÕES DE EXECUÇÃO DOS SERVIÇOS.

8.1. **Remissão ao Termo de Referência.** O objeto desta licitação deverá ser executado em conformidade com as especificações constantes do Termo de Referência, que constitui **Anexo I** deste Edital, correndo por conta da contratada as despesas necessárias à sua execução, em especial as relativas a seguros, transporte, tributos, encargos trabalhistas e previdenciários decorrentes da execução do objeto do contrato.

9. MEDIÇÕES DOS SERVIÇOS CONTRATADOS

9.1. **Remissão ao contrato.** Os serviços executados serão objeto de medição mensal, que será realizada de acordo com as condições estabelecidas no termo de contrato, cuja minuta constitui o Anexo V deste Edital.

10. PAGAMENTOS

10.1. **Remissão ao contrato.** Os pagamentos serão efetuados em conformidade com o termo de contrato, cuja minuta constitui o **Anexo V** deste Edital.

11. CONTRATAÇÃO

11.1. **Celebração do contrato.** A contratação decorrente deste certame licitatório será formalizada mediante a assinatura de termo de contrato, cuja minuta integra este Edital como **Anexo V**.

11.1.1. Se, por ocasião da celebração do contrato, algum dos documentos apresentados pela adjudicatária para fins de comprovação da regularidade fiscal ou trabalhista estiver com o prazo de validade expirado, a Unidade Compradora verificará a situação por meio eletrônico hábil de informações e certificará a regularidade nos autos do processo, anexando ao expediente os documentos comprobatórios, salvo impossibilidade devidamente justificada.

11.1.2. Se não for possível atualizar os documentos referidos no item 11.1.1 por meio eletrônico hábil de informações, a adjudicatária será notificada para, no prazo de 02 (dois) dias úteis, comprovar a sua situação de regularidade mediante a apresentação das certidões respectivas com prazos de validade em plena vigência, sob pena de a contratação não se realizar.

11.1.3. Constitui condição para a celebração da contratação, bem como para a realização dos pagamentos dela decorrentes, a inexistência de registros em nome da adjudicatária no “Cadastro Informativo dos Créditos não Quitados de Órgãos e Entidades Estaduais – CADIN ESTADUAL”. Esta condição será considerada cumprida se a devedora comprovar que os respectivos registros se encontram suspensos, nos termos do artigo 8º, §§ 1º e 2º. da Lei Estadual nº 12.799/2008.

11.1.4. Com a finalidade de verificar o eventual descumprimento pelo licitante das condições de participação previstas no item 2.2 deste Edital serão consultados, previamente à celebração da contratação, os seguintes cadastros:

11.1.4.1. Sistema Eletrônico de Aplicação e Registro de Sanções Administrativas – e-Sanções (<http://www.esancoes.sp.gov.br>);

11.1.4.2. Cadastro Nacional de Empresas Inidôneas e Suspensas – CEIS (<http://www.portaltransparencia.gov.br/ceis>);

11.1.4.3. Cadastro Nacional de Condenações Cíveis por Atos de Improbidade Administrativa e Inelegibilidade – CNIA, do Conselho Nacional de Justiça (http://www.cnj.jus.br/improbidade_adm/consultar_requerido.php), devendo ser consultados o nome da pessoa jurídica licitante e também de seu sócio majoritário (artigo 12 da Lei Federal nº 8.429/1992).

11.1.5. Constituem, igualmente, condições para a celebração do contrato:

a) a indicação de gestor encarregado de representar a adjudicatária com exclusividade perante o contratante, caso se trate de sociedade cooperativa;

b) a apresentação do(s) documento(s) que a adjudicatária, à época do certame licitatório, houver se comprometido a exibir antes da celebração do contrato por meio de declaração específica, caso exigida no item 4.1.4.6 deste Edital.

11.2. A adjudicatária deverá, no prazo de 5 (cinco) dias corridos contados da data da convocação, comparecer no local e horário indicados pela Unidade Compradora para assinatura do termo de contrato. O prazo para assinatura poderá ser prorrogado por igual período por solicitação justificada do interessado e aceita pela Administração.

11.3. **Celebração frustrada.** As demais licitantes classificadas serão convocadas para participar de nova sessão pública do pregão, com vistas à celebração do contrato, quando a adjudicatária:

11.3.1. Deixar de comprovar sua regularidade fiscal e trabalhista, nos moldes do item 5.10, ou na hipótese de invalidação do ato de habilitação com base no disposto na alínea “e” do item 5.9;

11.3.2. For convocada dentro do prazo de validade de sua proposta e não apresentar a situação regular de que tratam os itens 11.1.1 a 11.1.5 deste Edital;

11.3.3. Recusar-se a assinar o contrato ou não comparecer no horário e local indicados para a sua assinatura;

11.3.4. For proibida de participar desta licitação, nos termos do item 2.2 deste Edital.

11.4 A nova sessão de que trata o item 11.3 será realizada em prazo não inferior a 03 (três) dias úteis contados da publicação do aviso no Diário Oficial do Estado de São Paulo.

11.4.1. O aviso será também divulgado nos endereços eletrônicos www.bec.sp.gov.br e www.imesp.com.br, opção “NEGÓCIOS PÚBLICOS”.

11.4.2. Na nova sessão, respeitada a ordem de classificação, observar-se-ão as disposições dos itens 5.7 a 5.10 e 6.1 a 6.7 deste Edital.

12. SANÇÕES ADMINISTRATIVAS

12.1. **Impedimento de licitar e contratar.** Ficará impedida de licitar e contratar com a Administração direta e indireta do Estado de São Paulo, pelo prazo de até 05 (cinco) anos, a pessoa física ou jurídica, que praticar quaisquer atos previstos no artigo 7º da Lei Federal nº 10.520/2002, sem prejuízo da responsabilidade civil ou criminal, quando couber.

12.2. **Multas e registro.** A sanção de que trata o subitem anterior poderá ser aplicada juntamente com as multas previstas no **Anexo IV** deste Edital, garantido o exercício de prévia e ampla defesa, e deverá ser registrada no CAUFESP, no “Sistema Eletrônico de Aplicação e Registro de Sanções Administrativas – e-Sanções”, no endereço www.esancoes.sp.gov.br, e também no “Cadastro Nacional de Empresas Inidôneas e Suspensas – CEIS”, no endereço <http://www.portaltransparencia.gov.br/ceis>.

12.3. **Autonomia.** As sanções são autônomas e a aplicação de uma não exclui a de outra.

12.4. **Descontos.** O contratante poderá descontar das faturas os valores correspondentes às multas que eventualmente lhe forem aplicadas por descumprimento de obrigações estabelecidas neste Edital, seus anexos ou no termo de contrato.

12.5. **Conformidade com o marco legal anticorrupção.** A prática de atos que atentem contra o patrimônio público nacional ou estrangeiro, contra princípios da administração pública, ou que de qualquer forma venham a constituir fraude ou corrupção, durante a licitação ou ao longo da execução do contrato, será objeto de instauração de processo administrativo de responsabilização nos termos da Lei Federal nº 12.846/2013 e do Decreto Estadual nº

60.106/2014, sem prejuízo da aplicação das sanções administrativas previstas nos artigos 87 e 88 da Lei Federal nº 8.666/1993, e no artigo 7º da Lei Federal nº 10.520/2002.

13. GARANTIA DE EXECUÇÃO CONTRATUAL

13.1. Não será exigida a prestação de garantia de execução para celebrar a contratação decorrente deste certame licitatório.

14. IMPUGNAÇÕES E PEDIDOS DE ESCLARECIMENTOS

14.1. **Forma.** As impugnações e os pedidos de esclarecimentos serão formulados por meio eletrônico, em campo próprio do sistema, encontrado na opção "EDITAL". As impugnações e os pedidos de esclarecimentos não suspendem os prazos previstos no certame.

14.2. **Decisão.** As impugnações serão decididas pelo subscritor do Edital e os pedidos de esclarecimentos respondidos pelo Pregoeiro até o dia útil anterior à data fixada para a abertura da sessão pública.

14.2.1. Acolhida a impugnação contra o ato convocatório, será designada nova data para realização da sessão pública, se for o caso.

14.2.2. As decisões das impugnações e as respostas aos pedidos de esclarecimentos serão entranhados aos autos do processo licitatório e estarão disponíveis para consulta por qualquer interessado.

14.3. **Aceitação tácita.** A ausência de impugnação implicará na aceitação tácita, pelo licitante, das condições previstas neste Edital e em seus anexos, em especial no Termo de Referência e na minuta de termo de contrato.

15. DISPOSIÇÕES GERAIS

15.1. **Interpretação.** As normas disciplinadoras desta licitação serão interpretadas em favor da ampliação da disputa, respeitada a igualdade de oportunidade entre as licitantes, desde que não comprometam o interesse público, a finalidade e a segurança da contratação.

15.2. **Omissões.** Os casos omissos serão solucionados pelo Pregoeiro e as questões relativas ao sistema, pela Coordenadoria de Compras Eletrônicas, da Secretaria da Fazenda e Planejamento.

15.3. **Atas.** Das sessões públicas de processamento do Pregão serão lavradas atas circunstanciadas, observado o disposto no artigo 14, inciso IX, do Regulamento anexo à Resolução CC-27/2006, a serem assinadas pelo Pregoeiro e pela equipe de apoio.

15.4. **Sigilo dos licitantes.** O sistema manterá sigilo quanto à identidade das licitantes:

15.4.1. Para o Pregoeiro, até a etapa de negociação com o autor da melhor oferta;

15.4.2. Para os demais participantes, até a etapa de habilitação;

15.5. Será excluído do certame o licitante que, por quaisquer meios, antes ou durante a sessão pública, franqueie, permita ou possibilite a sua identificação para a Unidade Compradora, para o Pregoeiro ou para os demais participantes em qualquer momento, desde a publicação do aviso até a conclusão da etapa de negociação, especialmente no preenchimento do formulário eletrônico para a entrega das propostas.

15.6. A exclusão de que trata o item anterior dar-se-á por meio de desclassificação do licitante na etapa "Análise de Propostas" e/ou pela não aceitabilidade do preço pelo pregoeiro na etapa "Análise da Aceitabilidade de Preço".

15.7. **Saneamento de erros e falhas.** No julgamento das propostas e da habilitação, o Pregoeiro poderá sanar erros ou falhas que não alterem a substância das propostas, dos documentos e sua validade jurídica, mediante despacho fundamentado, registrado em ata e acessível a todos, atribuindo-lhes validade e eficácia para fins de habilitação e classificação.

15.7.1. As falhas passíveis de saneamento na documentação apresentada pelo licitante são aquelas cujo conteúdo retrate situação fática ou jurídica já existente na data da abertura da sessão pública deste Pregão.

15.7.2. O desatendimento de exigências formais não essenciais não importará no afastamento do licitante, desde que seja possível o aproveitamento do ato, observados os princípios da isonomia e do interesse público.

15.8. **Publicidade.** O resultado deste Pregão e os demais atos pertinentes a esta licitação, sujeitos à publicação, serão divulgados no Diário Oficial do Estado e nos sítios eletrônicos www.imesp.com.br, opção “NEGÓCIOS PÚBLICOS” e www.bec.sp.gov.br, opção “PREGÃO ELETRÔNICO”.

15.9. **Prazos.** Os prazos indicados neste Edital em dias corridos, quando vencidos em dia não útil, prorrogam-se para o dia útil subsequente.

15.10. **Foro.** Para dirimir quaisquer questões decorrentes da licitação, não resolvidas na esfera administrativa, será competente o foro da Comarca da Capital do Estado de São Paulo.

15.11. **Anexos.** Integram o presente Edital:

Anexo I – Termo de Referência;

Anexo I.A – Desenho

Anexo II – Modelo de planilha de proposta;

Anexo III – Modelos de Declarações;

Anexo IV – Portaria FF/DE nº 279/2018; e

Anexo V – Minuta de Termo de Contrato.

São Paulo, 17 de março de 2020.

Elisabeth Sutter
Subscritora do Edital

Rodrigo Levkovicz
Diretor Executivo

ANEXO I - TERMO DE REFERÊNCIA

1. Objeto

Serviços de manutenção predial corretiva e preventiva na sede da Fundação Florestal em Pinheiros – SP no prédio 12, 1º e 4º andares. Os serviços serão distribuídos da seguinte forma:

1.1 Sala de reuniões Pequena

- 1.1.1. Retirada de infraestrutura existente
- 1.1.2. Execução de ponto de elétrica embutido no piso
- 1.1.3. Execução de rodapé técnico
- 1.1.4. Execução de forro de gesso liso
- 1.1.5. Pintura/masseamento geral
- 1.1.6. Substituição de vidros danificados
- 1.1.7. Instalação de iluminação embutida
- 1.1.8. Execução de elementos em madeira (painel e apoio)
- 1.1.9. Execução de infraestrutura/enfiamento elétrica e dados

1.2. Sala Presidente FF

- 1.2.1. Substituição das lâmpadas led

1.3. Sala Diretoria Administrativa e Financeira

- 1.3.1. Retirada de grelha de ventilação
- 1.3.2. Execução de fechamento em gesso



Figura 1 – Local para a entrega dos mobiliários, fachada do prédio.

2. Introdução

O Governo do Estado de São Paulo e SMA — Secretaria do Meio Ambiente, através da Fundação Florestal - Fundação para a Conservação e a Produção Florestal do Estado de São Paulo, tem por objetivo contribuir para a conservação, manejo e ampliação das florestas de proteção e produção do Estado de São Paulo.

Com esse fim, apoia, promove e executam ações integradas voltadas para a conservação ambiental, a proteção da biodiversidade, o desenvolvimento sustentável, a recuperação de áreas degradadas e o reflorestamento de locais ambientalmente vulneráveis, realizando parcerias com órgãos governamentais e instituições da sociedade civil.

Também é responsável pela comercialização de produtos extraídos de florestas plantadas em áreas pertencentes ou possuídas pelo patrimônio do Estado.

Atualmente, a Fundação Florestal é responsável pela gestão de 102 (cento e duas) Unidades de Conservação de Proteção Integral e de Uso Sustentável, sendo. Unidades de Conservação de Proteção Integral e Uso Sustentável:

- 32 Parques Estaduais;
- 15 Estações Ecológicas;
- 01 Floresta Estadual;
- 01 Reserva Estadual;
- 02 Reservas Extrativistas;
- 07 Reservas de Desenvolvimento Sustentável;
- 27 Áreas de Proteção Ambiental.
- 03 Áreas de Proteção Ambiental Marinha;
- 03 Áreas de Relevante Interesse Ecológico;
- 02 Monumentos Naturais.

A estas atribuições foram incorporadas atividades relacionadas às RPPN - Reservas Particulares do Patrimônio Natural, e aquelas relativas às ARIES - Áreas de Relevante Interesse Ecológico.

Com objetivos mais específicos, pretende-se otimizar os sistemas de proteção das UC – Unidades de Conservação, criando-se infraestruturas para fiscalização e administração, melhorar a capacidade de gestão dessas unidades e incentivar o turismo sustentável nas áreas que tenham potencial.

3. Justificativa

Desde sua mudança de local da sede, a Fundação Florestal realizou adaptações ao espaço físico no intuito de adequá-los à demanda de suas atividades desenvolvidas. Ao longo deste tempo foi observada a insuficiência no atendimento de sala de reunião com capacidade de suporte a um número elevado de pessoas, imprescindível à reuniões externas envolvendo diversos agentes ou, principalmente, reuniões periódicas internas envolvendo grande parte da equipe, somando, aproximadamente, 20 (vinte) participantes.

A solução para o espaço veio a partir da desmobilização de arquivo existente, para viabilizar a junção de dois ambientes. Com esta ampliação, tornou-se necessário adequar tanto as condições de acabamentos e mobiliários quanto às estruturas e infraestruturas para tornar o local o mais eficiente possível à atividade descrita.



Figura 2 - Imagem da sala antes da ampliação ainda com arquivo

A adequação está voltada ao atendimento do layout proposto de adensamento máximo do ambiente preservando-se todas as normas voltadas ao conforto térmico, ambiental e voltados à ergonomia. Os serviços de manutenção da sala serão capazes de tornar o ambiente perfeitamente compatível ao mobiliário que será adquirido, ilustrado abaixo.



Figura 3 - Layout pretendido para nova sala de reuniões

4. Anexos

- Anexo I.A – Desenho

5. Descrição dos serviços Sala Pequ

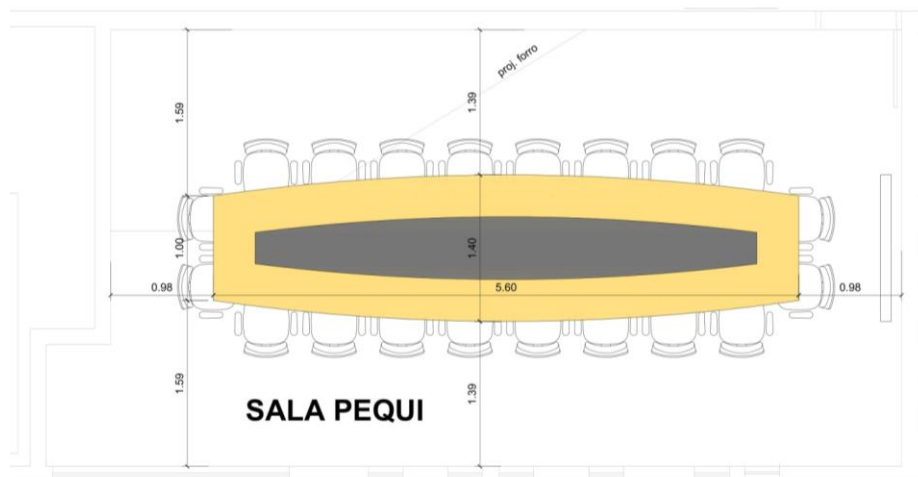
5.1 Massa corrida em PVA

A empresa contratada deverá recuperar todos os locais em que houver dano ocasionado pela retirada de infraestruturas existentes ou até mesmo aqueles em que já há indício de serviço feito em outros períodos. O maseamento deverá, além de recuperar imperfeições, ser aplicado em todos as faces de alvenaria e gessos tanto existentes quando executados dentro desta mesma contratação. O resultado final deverá ser perfeito, homogêneo e uniforme.

Deverá ser utilizada massa corrida a base de PVA, sempre precedendo de limpeza da superfície, remoção de partes soltas, irregularidades e poeira, conforme recomendações do fabricante, aplicação em várias demãos (2 ou 3 demãos), em camadas finas, com lixamentos intermediários, conforme especificações do fabricante, lixamento final e remoção do pó da superfície emassada.

5.2 Proteção de áreas necessárias

Deverá ser avaliada pela empresa a necessidade de proteção em qualquer componente existente nos locais de intervenção. Deverão ser feitas proteções utilizando de plástico bolha com fixações necessárias, compatível com as superfícies sem agredi-las de nenhuma forma. Enquanto houver serviços que ofereçam riscos, devem ser mantidas as proteções, em portas, caixilhos, persianas, etc. Eventuais danos causados deverão ser recuperados pela empresa às suas expensas.

5.3 Pintura

Todas as faces de alvenaria e gesso existentes ou executados neste contrato deverão receber os serviços de pintura. Deverá ser aplicado, primeiramente, selador de tinta para pintura látex standard à base de emulsão acrílica modificada, aditivada com Silthane (silicone e poliuretano), solúvel em água, conforme norma NBR 11702, acabamento fosco aveludado, resistente ao mofo, sol, chuva e maresia: referencia comercial Coralmur fabricação Coral ou equivalente. O serviço deverá ser precedido de limpeza da superfície, lixamento, remoção do pó e aplicação do selador, conforme recomendações do fabricante; aplicação de tinta em várias demãos (2 ou 3 demãos), conforme especificações do fabricante, ou até, minimamente, se obter um acabamento perfeitamente liso e de coloração homogênea.

5.4 Recorte em piso e alvenaria para infraestrutura embutida

Deverá ser feita a marcação do local em que ficará a caixa de elétrica e dados embutida no piso, que irá alimentar a mesa a ser adquirida pela Fundação Florestal. A empresa deverá fazer a marcação e confirmar o local com o Setor de Engenharia e Infraestrutura antes de dar prosseguimento ao corte no concreto. Após definido o ponto, caberá à contratada fazer,

primeiramente, uma janela de inspeção para que verifique todas as características e condições do piso para certificar a possibilidade de fazer o recorte e embutir o ponto no local proposto. Após confirmado e demonstrado para o SEI, deverá ser feito o encaminhamento de local com infraestrutura existente para alimentar o novo ponto. Deverá ser feito corte do caminho necessário, cabendo à contratada verificar e garantir que não haja nenhum prejuízo à laje na execução desta etapa. Qualquer impossibilidade de manutenção do local escolhido deverá ser imediatamente, repassado à Fundação Florestal. As profundidades e distâncias do recorte devem garantir que, após a instalação dos eletrodutos de piso, o acabamento esteja perfeitamente nivelado ao piso para que, após receber o acabamento vinílico, esteja nos mesmo nível de todo o ambiente. Nos locais em que for necessário recorte na alvenaria, deverão ser utilizados eletrodutos de PVC rígido roscável de $\frac{3}{4}$ com acessórios para viabilizar o encaminhamento.

5.5 Duto de piso com acessórios

O duto de piso a ser instalado nos locais de recorte de concreto, a fim de alimentar o novo ponto de infraestrutura embutido, deverá ser liso e fechado, específico para piso, de 2 x 25 x 70mm, em aço com acabamento pré-zincado a fogo/galvanizado; incluindo todas as curvas, desvios, terminais e acessórios necessários ao encaminhamento do local marcado para o ponto. Deverá ser compatível às alturas de recorte e piso acabamento conforme descrito no item 4.4. Referência comercial: Real Perfil ou equivalente. Após a instalação de todos os dutos de piso deverá ser instalado o piso vinílico em mesmo nível e características do existente.



Figura 4 - exemplo do perfil de duto de piso necessário

5.6 Caixa de tomada com tampa basculante com três pontos de elétrica e três pontos de dados.

O local de instalação será definido junto à Fundação Florestal e terá como objetivo principal a alimentação da mesa a ser adquirida pela Fundação Florestal. Desta forma serão passadas as especificações necessárias para que a contratada faça toda e qualquer compatibilização com relação ao posicionamento do ponto para que este atenda em perfeitas condições o uso pretendido. A caixa de tomada deverá ser com tampa basculante, com rebaixo, acabamento pré-zincado a fogo/galvanizado, quadro e tampa em alumínio tipo 2 x (25 x 70mm), dimensões externas com tampa de 173 x 197mm referência base 145-11-PR e tampa 145-21-TB da Mopa ou equivalente. A caixa deverá ter 3 (três) pontos de tomada 2P + T de 20A – 250V, com placa haste, contatos de prata e componentes de função elétrica em liga de cobre, referência comercial: 054344 fabricação Pial Legrand ou equivalente. NBR 14136. Também deverá ter 3 (três) pontos de tomada tipo RJ 45 para rede de dados, com placa.

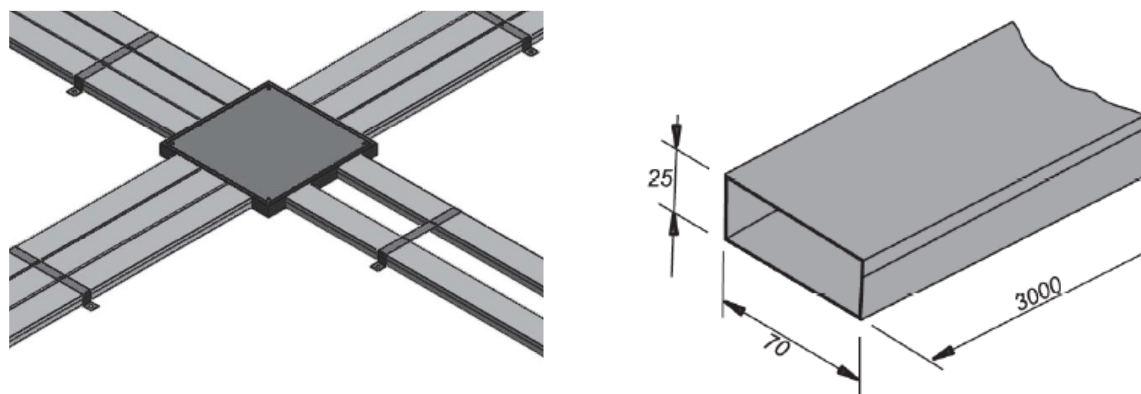

Figura 5 - exemplo da caixa de tomada com tampa basculante

5.7 Rodapé técnico triplo e tampa com pintura eletrostática

Deverá ser instalado em todo o perímetro da sala, a fim de que todos os encaminhamentos de infraestrutura de distribuição de pontos de elétrica, dados e voz, sejam feitos através deste componente. O rodapé deverá ter dimensões de 3 x 30 x 40mm ou de 3 x 40 x 40mm, em chapa metálica, constituído por seção interna tripla e fechamento por meio de tampa de encaixe ou pressão, com acabamento de pintura eletrostática Na cor branca O rodapé deverá considerar todos os acessório necessários à perfeita fixação em qualquer elemento da sala para que possa fazer os caminhos totais. Referência comercial: 3109 PT da Real Perfil ou equivalente. O rodapé deverá contar com pontos de tomadas em locais a serem definidos junto ao Setor de Engenharia e Infraestrutura para dar apoio a outras utilizações dentro da sala. As tomadas deverão ser próprias para instalação de rodapé, do mesmo fornecedor para garantir os acabamento, eficiência e qualidade estética do ambiente.

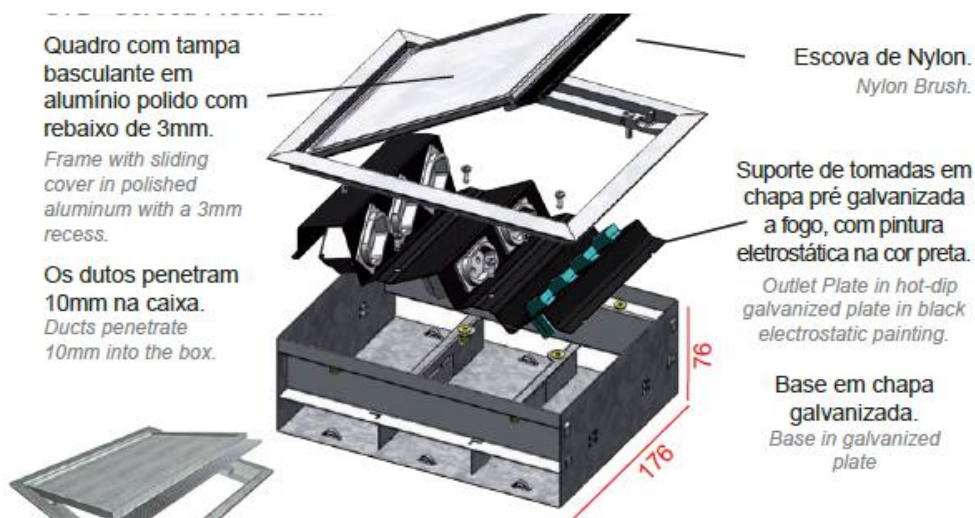

Figura 6 - Exemplo do rodapé e acessórios necessários aos encaminhamentos



Figura 7 - Detalhe do rodapé e caixas de tomada

5.8 Fios e Cabos

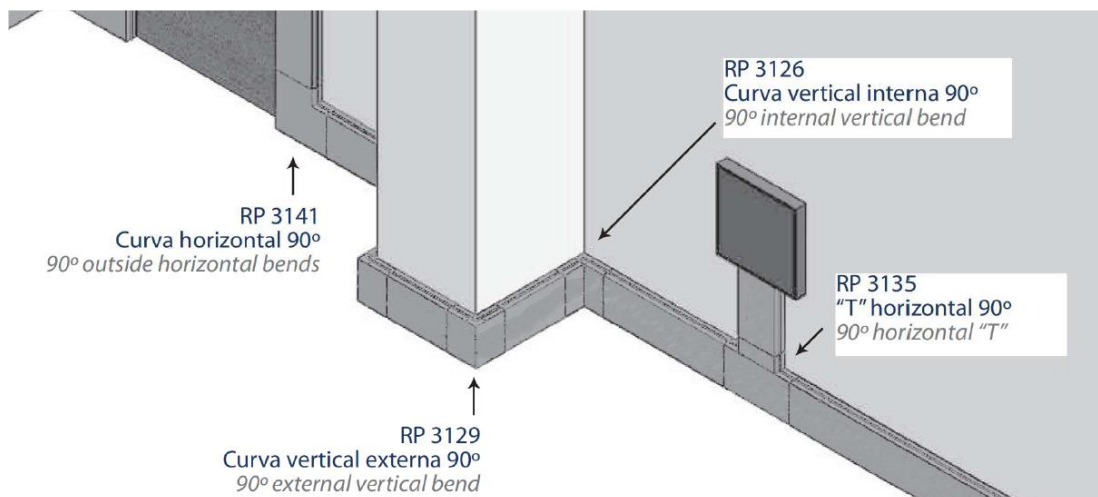
Caberá à contratada o serviço de enfição necessário à todas as passagens e alimentações dos pontos conforme o layout e descritivo proposto nesse documento. A infraestrutura elétrica será completamente refeita utilizando-se dos rodapés técnicos, recortes em pisos e alvenarias descritos e todos os procedimentos intermediários necessários à obtenção do resultado final. A elétrica deverá ser proposta sempre avaliando os quadros de distribuição existentes, circuitos a serem utilizados e demais normas vigentes que disciplinem a atividade. A distribuição deverá ser feita com cabos de cobre eletrolítico de alta condutibilidade, revestimento termoplástico em PVC para isolamento de temperatura até 70°C e nível de isolamento para tensões de 600V até 1000V; incluindo os materiais complementares de fixação, isolantes, etc. Os cabos e cores devem estar de acordo com as normas técnicas.

Para a infraestrutura de dados, a empresa contratada deverá verificar a saída do rack do servidor da Fundação Florestal localizado no centro do 1º andar do prédio 12. Deverá ser feito o encaminhamento para que o cabo passe pelos novos encaminhamentos com medidas compatíveis ao layout e locais dos pontos propostos. O cabo deverá ser específico para rede de 24 AWG com 4 pares, categoria 6, referência 23400174 Sohoplus da Furukawa ou equivalente desde que o fabricante apresente ISO 9001/2000; deverá ser constituído por: condutores de cobre sólido, capa externa em PVC não propagante a chama, identificação nas veias brancas dos pares, marcação na capa externa sequencial do comprimento em metros; deverá ser fornecido em caixas tipo FAST BOX e deverá possuir Certificação UL e de acordo com a ANSI/EIA/TIA-568-B.2-1 para categoria 6; incluindo todos os serviços necessários para o lançamento e fixação dos cabos.

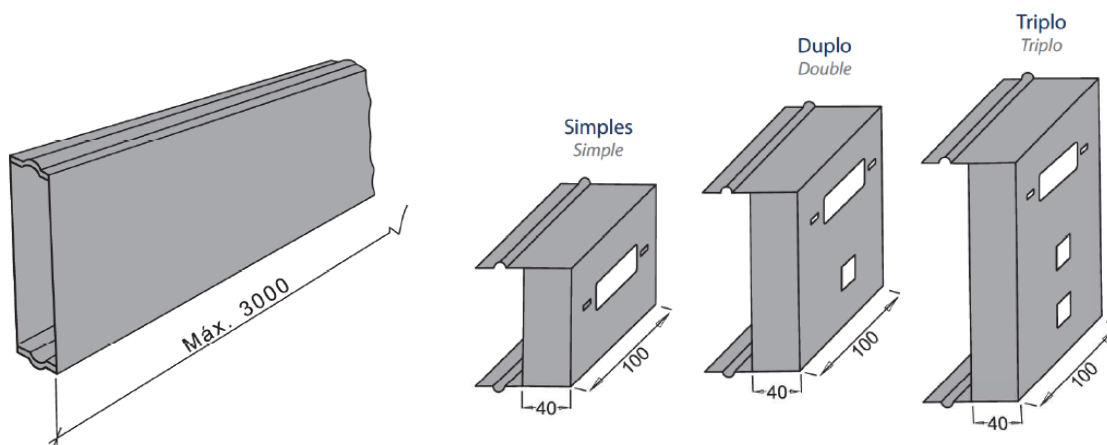
5.9 Forro em placa de gesso

Deverá ser executado forro em gesso liso em toda a área interna da sala, conforme o projeto anexo. O forro deverá ser rebaixado na dimensão mínima suficiente a superar as alturas das infraestruturas existentes e a serem executadas. O forro deverá cobrir por completo os cabos de alimentação das luminárias e dutos de ar condicionado de outras salas que cruzam o ambiente. Deverá ser observado o recuo proposto na área de janelas, para que fique perfeitamente funcional a utilização tanto das persianas quanto dos equipamentos tipo Split. O forro deverá ser feito de placas de gesso fixo com sancas e arremates laterais a serem definidos pelo Setor de Engenharia e Infraestrutura. A fixação das placas será feita por meio de tirantes metálicos, com execução de todos os recortes de interferência do layout, rejunte entre as placas com acabamento liso e juntas de dilatação em todo local avaliado como necessário pela empresa contratada. O forro receberá os serviços de masseamento e pintura descritos neste documento.

5.10 Luminárias

As luminárias deverão ser instaladas de forma embutida ao forro executado, sendo garantido que o arremate esteja perfeitamente alinhado. As paginações deverão obedecer o projeto de luminotécnica proposto. As luminárias redondas de embutir deverão ter foco orientável, constituídas por: corpo de alumínio injetado e pintado na cor branca; acessórios antifuscante

na cor preta, soquete e fornecimento de uma lâmpada led de 10W, base GZ-10, inclusive materiais e acessórios para instalação. Também serão instaladas luminárias redondas de embutir com refletor em alumínio jateado e difusor em vidro com duas lâmpadas led compatíveis. A paginação deverá respeitar o projeto proposto.

5.11 Infraestrutura para ar condicionado e instalação de aparelhos

Caberá à contratada a instalação da infraestrutura para instalação de um aparelho de ar condicionado tipo split de 18.000 BTU. Este aparelho se encontra em uma sala próxima a sala de intervenções e deverá ser removido desta sala junto com seus acessórios e reinstalado na sala objeto de intervenções. Haverá outro aparelho de ar condicionado que deverá ser realocado de posição. Deverão ser executadas as passagens de eletrodutos e condutores, ponto de energia para que o aparelho seja instalado facilmente, dentro das respectivas normas vigentes, constituído pelos seguintes materiais.

- Tubo de cobre flexível para sistema de ar condicionado, espessura 1/32" - diâmetro 1/4" (0,133 kg/m);
- Tubo de cobre flexível para sistema de ar condicionado, espessura 1/32" - diâmetro 1/2" (0,280 kg/m);
- Isolamento térmico em espuma elastomérica, espessura de 9 a 12 mm, para tubulação água quente e refrigeração, diâmetro de 1/4" (cobre);
- Isolamento térmico em espuma elastomérica, espessura de 9 a 12 mm, para tubulação água quente e refrigeração, diâmetro de 1/2" (cobre);
- Cabo cobre flexível 'PP' de 4x2,5mm², classe 5 de encordoamento, isolamento 450/750V - isolamento PVC 70°C;
- Solda 50/50;
- Pasta para soldar;
- Cola de contato para espuma elastomérica, isolamento térmico (uso adesivo industrial), ref. Armaflex 520 ou equivalent.

5.12 Caixilhos em alumínio

Deverão ser confeccionados e instalados caixilhos em alumínio anodizado, fixos, nas saídas das tubulações de ar condicionado, sendo retirados os vidros existentes. Os acabamentos ao redor das tubulações deverão ser lisos e sem nenhuma ponta ou sobressalente, para vedação de ventilação e qualidade estética do ambiente.

5.13 Marcenarias

Caberá à empresa contratada a confecção dos elementos em marcenaria propostos em projeto. O mobiliário deverá possuir dimensões para o perfeito encaixe em recuo existente na sala, para que possa ser mantido acondicionado no local e, com os rodízios, facilmente deslocado para apoio em qualquer outra região da mesa a ser adquirida para o local. Deverá ser constituído por portas, laterais, fundos e prateleiras em compensado de madeira de primeira qualidade, revestido interna e externamente em laminado melamínico texturizado na cor branca, com dobradiças em aço, puxadores com acabamento cromado acetinados; fechadura e trinco interno. Deverão ser instalados quatro rodízios sob os vértices do móvel. A outra peça de marcenaria será o painel para instalação do televisor existente. A contratada deverá propor o projeto final a ser executado, o qual deverá ser capaz de ocultar toda a infraestrutura elétrica e de dados do equipamento, bem como ter suporte do tipo prateleira que possa acondicionar o equipamento de videoconferência, com local específico para que sejam guardados os controles remotos, mouse e teclados. O projeto deverá ser apresentado à Fundação Florestal após 5 dias da assinatura da Ordem de Início de Serviços para que, após aprovado possa ser confeccionado e instalado. Deverão ser previstas as ferragens necessárias à fixação do televisor.

5.14 Serviços sala presidente e DAF

Caberá à contratada fazer a substituição total das lâmpadas existentes na sala do presidente da Fundação Florestal, serão mantidas as luminárias conforme disposição existente, com substituição das lâmpadas por tipo led tubular T8, base G13, composta por módulos led IRC > uo = 80, fluxo luminoso de 900 até 1050 lm, vida útil mínima de 25.000h, com potência entre 9 e 10W. A garantia mínima do fabricante deverá ser de 3 anos, com certificação do Inmetro. A coloração deverá ser em tom AMARELO, devendo ser apresentada uma peça para aprovação

do Setor de Engenharia e Infraestrutura para posterior substituição total. Com relação à divisória em drywall existente entre a sala do presidente e da Diretoria Administrativa e Financeira, caberá a retirada da ventilação existente em grelha metálica, para posterior fechamento em divisória de placas duplas de gesso, com 120mm de espessura. Deverá possuir isolamento acústico com preenchimento em lã mineral (vidro ou rocha). Deverão ser feitos os arremates com fitas e rejuntas para não haver marcas entre a divisória existente e o local a ser feito o fechamento. Deverá ser feito serviço de masseamento e pintura sobre a divisória refeita.

6. Local de execução dos serviços

- Av. Professor Frederico Hermann Jr., 345 – prédio 12, 1º andar, Pinheiros, 05459-010 São Paulo.
- Horário – Dias de semana após as 17h e aos finais de semana em tempo integral.

7. Prazo

O prazo para entrega dos produtos será de 45 (quarenta e cinco) dias corridos a contar da emissão da Ordem de Início de Serviço pelo Setor de Engenharia e Infraestrutura da Fundação Florestal - SEI.

A execução dos serviços deverá, obrigatoriamente, respeitar as datas e ordens estabelecidas em cronograma anexo. O documento apresenta os períodos considerados nos dias de semana após o expediente e os finais de semana em que deverá haver total comprometimento em atingir-se a execução das atividades descritas. Qualquer intervenção realizada deverá garantir que não haja impacto nas atividades de rotina da Fundação Florestal. Após a execução, sejam nos dias de semana ou finais de semana, deverá ser feita a limpeza e os ambientes mantidos em perfeitas condições de uso no dia seguinte. Deverão ser protegidos todo e qualquer equipamento que possa estar exposto à incidência de poeira, resíduos de pintura, etc.

Após 5 dias de emissão da Ordem de Início de Serviço a empresa contratada deverá apresentar os modelos que pretende utilizar de cada equipamento e material pertencentes ao escopo para aprovação do Setor de Engenharia e Infraestrutura.

Caso sejam aceitos todos os modelos apresentados, por estarem em plena consonância às exigências técnicas de Termo de Referência será assinada a Ordem de Início de Serviço, a qual indicará o prazo de até quarenta e cinco dias para conclusão dos serviços, devendo ser respeitados os dias e ordens do cronograma.

Ao início dos serviços deverão ser passados os nomes dos funcionários e veículos que porventura precisem descarregar próximo ao prédio, para que sejam feitas as devidas autorizações junto ao Setor de Segurança da CETESB. Sem estas não é possível entrar no local nos horários em que serão feitos os serviços.

8. Fonte de Consulta

A fonte da consulta para a fixação de valores foi seguida pela última versão do Boletim de Custos da CPOS – Companhia Paulista de Obras e Serviços versão 177 – Novembro/2019 (boletim.cpos.sp.gov.br). Quando não previsto o serviço neste índice, utilizou-se a pesquisa do índice PINI (piniweb.pini.com.br) e pesquisas de mercado com no mínimo três propostas.

9. Qualificação

Especificamente para os efeitos da qualificação técnica do licitante, prevista no – Inciso II, do artigo 30 da Lei Federal no 8.666/93 a empresa deverá apresentar e comprovar.

A proponente deverá apresentar atestado(s) de bom desempenho anterior em contrato da mesma natureza e porte, fornecido(s) por pessoas jurídicas de direito público ou privado, que especifique(m) em seu objeto necessariamente os tipos de serviços realizados, com indicações das quantidades e prazo contratual, datas de início e término e local da prestação dos serviços; Entende-se por mesma natureza e porte, atestado(s) de serviços similares ao objeto da licitação que demonstrem que a empresa prestou serviços correspondentes a, no mínimo, 60% (sessenta por cento) do objeto da licitação.

A comprovação poderá ser efetuada pelo somatório das quantidades realizadas em tantos contratos quanto dispuser o licitante;

O(s) atestado(s) deverá(ão) conter a identificação da pessoa jurídica emitente bem como o nome, o cargo do signatário e telefone para contato.

a. Operacional

Certidão de Registro da empresa no CREA/CAU, com validade na data de apresentação da proposta, devidamente atualizada em todos os seus dados cadastrais e contratuais. No caso da licitante vencedora domiciliada em outros estados, o certificado de registro expedido pelo CREA da região deverá, obrigatoriamente, conter a averbação de sua vigência do CREA/SP no ato da contratação.

b. Profissional

A Capacidade Técnica Profissional far-se-á mediante a comprovação pela licitante de possuir no seu quadro permanente e/ou contratado, profissional de nível superior e/ou técnico:

- 01 (um) Profissional, registrado no CREA/CAU, sendo detentor de Certidão de Acervo Técnico – CAT compatível com o objeto, emitida pelo CREA/CAU, e em nome do responsável técnico que se responsabilizará pela execução do objeto contratado e que a comprovação do vínculo profissional se faça mediante contrato social, registro na carteira profissional, ficha de empregado ou contrato de trabalho, sendo possível a contratação de profissional autônomo que preencha os requisitos e se responsabilize tecnicamente pela execução dos serviços.

10. Empreitada

A empreitada será na modalidade global que é quando se contrata a execução da obra ou do serviço por preço certo e total. Desta forma serão exigidas as soluções de cada serviço como um todo, sendo aferidos apenas os avanços físicos totais de cada atividade para fim de medição.

11. ART/RRT

A responsabilidade e acompanhamento dos serviços deverão ser de um profissional qualificado e deverá ser providenciado junto ao conselho de classe – CREA/CAU, a emissão de Anotação de Responsabilidade técnica – ART ou Registro de Responsabilidade Técnica RRT de execução de todos os serviços e deverá ser entregue para o SEI – Setor de Engenharia e Infraestrutura da Fundação Florestal para a liberação da OS - Ordem de Serviço para início dos trabalhos.

12. Obrigações da Contratada

Para a execução dos serviços a contratada deverá:

- Arcar com as despesas de carga e descarga e de frete referentes à entrega do produto, inclusive as decorrentes da devolução e da reposição das mercadorias recusadas por não atenderem às especificações;
- Atender a toda legislação vigente no âmbito federal, estadual e municipal durante o fornecimento do objeto deste termo;
- Disponibilizar pessoal suficiente e adequado para o desembarque, para a entrega dos materiais e para montagem e instalação de todas as cadeiras;
- Submeter à aprovação da fiscalização os produtos, objeto do contrato;
- Comunicar à contratante qualquer anormalidade que afete a prestação dos serviços contratados, prestando os esclarecimentos solicitados;
- As irregularidades deverão ser sanadas no prazo máximo de 05 (cinco) dias corridos, contados do recebimento da notificação pela Contratada, por escrito, mantido o preço inicialmente ofertado;
- A contratada deverá entregar o material nos exatos termos constatados neste descritivo e na proposta ofertada, principalmente no tocante à unidade de fornecimento indicada, sob pena de recusa de recebimento;

- Verificar Zona de Máxima Restrição de Circulação de Caminhões para entrega do material;
- Deverá a contratada fornecer os manuais de montagem, conservação e termos de garantia do mobiliário adquirido;
- Conforme dispõe o art. 441 da Lei nº 10.406/2002 (Código Civil), a coisa recebida em virtude de contrato comutativo pode ser enjeitada por vícios ou defeitos ocultos, que a tornem imprópria ao uso a que é destinada ou lhe diminuam o valor;
- Além disso, o art. 12 da Lei nº 8.078/1990 (Código de Proteção e Defesa do Consumidor) dispõe que o fabricante, produtor, construtor, nacional ou estrangeiro, e o importador respondem, independentemente da existência de culpa, pela reparação dos danos causados aos consumidores por defeitos decorrentes de projeto, fabricação, construção, montagem, fórmulas, manipulação, apresentação ou acondicionamento de seus produtos, bem como por informações insuficientes ou inadequadas sobre sua utilização e riscos.

13. Obrigações da Contratante

- Emitir Ordem de Início de Serviços;
- Fiscalizar o cumprimento dos serviços prestados, de acordo com as especificações constantes neste Termo de Referência, com a finalidade de verificar o cumprimento das disposições contratuais, técnicas e administrativas em todos os seus aspectos;
- Efetuar o pagamento dos serviços prestados e entregues nas condições estabelecidas;
- Comunicar a contratada sobre eventuais irregularidades, imperfeições ou falhas observadas na prestação do serviço contratado para que sejam adotadas as providências para melhorias e medidas corretivas necessárias;
- Receber e atestar os documentos das despesas e nota fiscal, quando comprovada a execução dos serviços, em conformidade com as especificações constantes neste Termo de Referência;

14. Garantia de Execução

A Contratada deverá dar garantia dos serviços e equipamentos conforme dispõe o Código Civil Art. 618:

- Nos contratos de empreitada de edifícios ou outras construções consideráveis, o empreiteiro de materiais e execução responderá, durante o prazo irredutível de cinco anos, pela solidez e segurança do trabalho, assim em razão dos materiais, como do solo.

No ainda vigente Código a matéria é tratada no art. 1.245:

- Nos contratos de empreitadas de edifícios ou outras construções consideráveis, o empreiteiro de materiais e execução responderá durante cinco anos, pela solidez e segurança do trabalho, assim em razão dos materiais, como do solo, exceto, quanto a este, se, não o achando firme, preveniu em tempo o dono da obra.

Devem-se observar também os demais instrumentos legais referentes às garantias de obras, conforme previstas em lei.

15. Recebimento e Pagamento dos Serviços

Os pagamentos serão realizados respeitando-se os prazos e procedimentos conforme exposto abaixo:

- I. Será realizada vistoria pelo Setor de Engenharia e Infraestrutura ao local de execução dos serviços para conferência de percentuais executados de itens contratuais a partir de planilha de pleito de medição da empresa contratada.
- II. Deverão ser entregues os produtos que estiverem estipulados em contrato referente a cada mês de medição, na mesma data de verificação dos serviços, sendo que em todos os meses será obrigatório o relatório fotográfico que registre todas as etapas de execução do período.
- III. O SEI dará o aceite formal por e-mail/carta para liberação da emissão da Nota Fiscal. Caso necessário, solicitará correções nos itens de medição para equalizar com o percentual aferido em fiscalização, devendo ser aguardado o aceite definitivo para envio da NF.

- IV. Após liberação do SEI, a NF e documentações da empresa necessárias ao pagamento, deverão ser enviadas ao Setor de Contratos em via física conforme dados de contrato.
- V. O pagamento será realizado em 30 (trinta) dias contatos a partir do recebimento da NF conforme descrito acima.
 - Recebimento e Pagamento dos Serviços

O Recebimento Provisório será lavrado na data da entrega total dos bens mais 07 (sete) dias úteis, com verificação e aprovação pela Fundação Florestal de acordo com o disposto no art. 73, II, alínea "a"; da Lei nº 8.666/1993, não implicando em reconhecimento da regularidade do fornecimento ou do serviço, nem do respectivo faturamento.

A recusa parcial ou total dos itens entregues será oficiada a empresa, que deverá substituir os equipamentos relacionados em, no máximo 48 (quarenta e oito) horas. O Recebimento Definitivo será lavrado após a instalação e funcionamento de todos os equipamentos de acordo com o disposto no art. 73, II, alínea "b"; da Lei nº 8.666/1993, compreendendo a aceitação do bem ou do serviço, segundo a quantidade, características físicas e especificações técnicas contratadas.

O aceite final será lavrado na mesma data do Recebimento Definitivo, compreendendo a execução do objeto da contratação, a regularidade do faturamento, da situação jurídico-fiscal, previdenciária e trabalhista da fornecedora e o cumprimento das demais obrigações contratualmente previstas.

O não cumprimento pela fornecedora de todas as condições para o "Atesto", implicará em suspensão do prazo para o pagamento, bem como a sua responsabilidade por eventuais ônus decorrentes de atraso no recolhimento dos impostos e contribuições incidentes sobre o faturamento apresentado, sem prejuízo das penalidades previstas.

As notas fiscais de vendas de equipamentos deverão discriminar os produtos, quantidades e valores em nome da Fundação Florestal.

A medição única ocorrerá após a entrega de todo os materiais plenamente instalados e em funcionamento com prazo máximo de entrega de 30 (trinta) dias, e o pagamento será efetuado 30 (trinta) dias corridos da entrega da NF e documentações necessárias no Setor de Contratos da Fundação Florestal. A NF só poderá ser emitida após a liberação oficial pela Fundação Florestal mediante conferência da entrega dos equipamentos.

16. Supervisão

A supervisão dos trabalhos estará sob a responsabilidade da Fundação Florestal, que nomeia a Arqta. Olívia Leopardi como gestora para a supervisão e recebimento dos produtos/ serviços.

Tel. (11) 2997-5092

E-mail olmarianno@fflorestal.sp.gov.br

Não serão disponibilizados equipamentos ou outros recursos materiais provenientes da Fundação Florestal, cabendo à contratada dispor de todos os recursos necessários para a realização dos serviços propostos. Bem como a contratada é responsável pela logística de transporte dos funcionários que trabalharão nesta empreitada.

São Paulo, 10 de Março de 2.020.

Arq. Olívia Leopardi

Setor de Engenharia e Infraestrutura - SEI

Diretoria Administrativa e Financeira - DAF

Fundação Florestal – FF

ANEXO I.A – DESENHO

OS DESENHOS ESTÃO DISPONÍVEIS PARA DOWNLOAD NO SITE DA FUNDAÇÃO FLORESTAL (<http://www.fflorestal.sp.gov.br/>).

ANEXO II - MODELO DE PLANILHA DE PROPOSTA

À

FUNDAÇÃO PARA A CONSERVAÇÃO E A PRODUÇÃO FLORESTAL DO ESTADO DE SÃO PAULO

Ref.: PREGÃO ELETRÔNICO E- 18/2020

Processo 147/2020

OBJETO: PRESTAÇÃO DE SERVIÇOS DE MANUTENÇÃO PREDIAL CORRETIVA E PREVENTIVA EM INSTALAÇÃO NO PRÉDIO 12 DA CETESB (1º E 4º ANDARES) UTILIZADOS PELA FUNDAÇÃO FLORESTAL.

1) Após analisarmos os termos da licitação em referência, bem como as condições previstas no Termo de Referência (Memorial Descritivo) – Anexo I, propomo-nos a executar os serviços, objeto em referência, pelo **valor total** de R\$ _____ (_____)

ITEM	DESCRIÇÃO	UNID FORN	QTDE	VALOR TOTAL R\$
1	PRESTAÇÃO DE SERVIÇOS DE MANUTENÇÃO PREDIAL CORRETIVA E PREVENTIVA EM INSTALAÇÃO NO PRÉDIO 12 DA CETESB (1º E 4º ANDARES) UTILIZADOS PELA FUNDAÇÃO FLORESTAL	UNIDADE	1	

2) O preço acima é final e nele estão incluídos todos os custos, tributos, taxas, encargos sociais e demais despesas relativas ao serviço objeto da Licitação, de forma a se constituírem nas contraprestações a ser paga pela **Fundação Florestal**.

3) Declaramos estar de acordo com todos os termos do Edital e seus Anexos, bem como não existir nenhum fato impeditivo para celebrar contrato com a **Fundação Florestal**.

4) O prazo de validade da proposta é de 60 (sessenta) dias consecutivos, a contar da data de sua apresentação à **Fundação Florestal**.

5) Os serviços deverão ser executados no período de 45 (quarenta e cinco) dias, contados da emissão da Ordem de Serviços – OS, conforme definido no Termo de Referência - Anexo I deste Edital.

6) O pagamento será efetuado de acordo com o estabelecido no Anexo I – Termo de Referência.

São Paulo, de de 2020.

Responsável (nome/cargo/assinatura)
Identificação ou Carimbo da Empresa licitante

ANEXO II.A – CRONOGRAMA FÍSICO

O CRONOGRAMA FÍSICO-FINANCEIRO ESTÁ DISPONÍVEL PARA DOWNLOAD NO SITE DA FUNDAÇÃO FLORESTAL (<http://www.fflorestal.sp.gov.br/>).

Item	Descrição	1ºQUINZENA	2ºQUINZENA	3ºQUINZENA	Total %
1	Sala Pequi	31,12%	31,12%	31,12%	93,37%
2	Retiradas	2,64%			2,64%
3	Sala Presidente	1,22%			1,22%
4	Sala DAF	1,04%			1,04%
5	Limpeza Final			1,74%	1,74%

Total	36,02%	31,12%	32,86%	100%
DESEMBOLSO MENSAL (%)	67,14%		32,86%	

ANEXO II.B – PLANILHA DE QUANTIDADES E CUSTOS

A PLANILHA DE QUANTIDADES E CUSTOS ESTÁ DISPONÍVEL PARA DOWNLOAD NO SITE DA FUNDAÇÃO FLORESTAL (<http://www.fflorestal.sp.gov.br/>).

ANEXO III - MODELOS DE DECLARAÇÕES

ANEXO III.1

MODELO A QUE SE REFERE O ITEM 4.1.4.1. DO EDITAL (em papel timbrado da licitante)

Nome completo: _____

RG nº: _____ CPF nº: _____

DECLARO, sob as penas da Lei, que o licitante _____ (*nome empresarial*), interessado em participar do Pregão Eletrônico nº ____/____, Processo nº ____/____:

- a) está em situação regular perante o Ministério do Trabalho no que se refere a observância do disposto no inciso XXXIII do artigo 7º da Constituição Federal, na forma do Decreto Estadual nº. 42.911/1998;
- b) não se enquadra em nenhuma das vedações de participação na licitação do item 2.2 deste Edital, tampouco se enquadra em vedação decorrente das disposições da Lei Estadual nº 10.218/1999; e
- c) atende às normas de saúde e segurança do trabalho, nos termos do parágrafo único do artigo 117 da Constituição Estadual.

(Local e data).

(Nome/assinatura do representante legal)

**ANEXO III.2 - DECLARAÇÃO DE ELABORAÇÃO INDEPENDENTE DE PROPOSTA E
ATUAÇÃO CONFORME AO MARCO LEGAL ANTICORRUPÇÃO**
(em papel timbrado da licitante)

Eu, _____, portador do RG nº _____ e do CPF nº _____, representante legal do licitante _____ (nome empresarial), interessado em participar do Pregão Eletrônico nº ____/____, Processo nº ____/____, **DECLARO**, sob as penas da Lei, especialmente o artigo 299 do Código Penal Brasileiro, que:

- a) a proposta apresentada foi elaborada de maneira independente e o seu conteúdo não foi, no todo ou em parte, direta ou indiretamente, informado ou discutido com qualquer outro licitante ou interessado, em potencial ou de fato, no presente procedimento licitatório;
- b) a intenção de apresentar a proposta não foi informada ou discutida com qualquer outro licitante ou interessado, em potencial ou de fato, no presente procedimento licitatório;
- c) o licitante não tentou, por qualquer meio ou por qualquer pessoa, influir na decisão de qualquer outro licitante ou interessado, em potencial ou de fato, no presente procedimento licitatório;
- d) o conteúdo da proposta apresentada não será, no todo ou em parte, direta ou indiretamente, comunicado ou discutido com qualquer outro licitante ou interessado, em potencial ou de fato, no presente procedimento licitatório antes da adjudicação do objeto;
- e) o conteúdo da proposta apresentada não foi, no todo ou em parte, informado, discutido ou recebido de qualquer integrante relacionado, direta ou indiretamente, ao órgão licitante antes da abertura oficial das propostas; e
- f) o representante legal do licitante está plenamente ciente do teor e da extensão desta declaração e que detém plenos poderes e informações para firmá-la.

DECLARO, ainda, que a pessoa jurídica que represento conduz seus negócios de forma a coibir fraudes, corrupção e a prática de quaisquer outros atos lesivos à Administração Pública, nacional ou estrangeira, em atendimento à Lei Federal nº 12.846/ 2013 e ao Decreto Estadual nº 60.106/2014, tais como:

- I – prometer, oferecer ou dar, direta ou indiretamente, vantagem indevida a agente público, ou a terceira pessoa a ele relacionada;
- II – comprovadamente, financiar, custear, patrocinar ou de qualquer modo subvencionar a prática dos atos ilícitos previstos em Lei;
- III – comprovadamente, utilizar-se de interposta pessoa física ou jurídica para ocultar ou dissimular seus reais interesses ou a identidade dos beneficiários dos atos praticados;
- IV – no tocante a licitações e contratos:
 - a) frustrar ou fraudar, mediante ajuste, combinação ou qualquer outro expediente, o caráter competitivo de procedimento licitatório público;
 - b) impedir, perturbar ou fraudar a realização de qualquer ato de procedimento licitatório público;
 - c) afastar ou procurar afastar licitante, por meio de fraude ou oferecimento de vantagem de qualquer tipo;
 - d) fraudar licitação pública ou contrato dela decorrente;
 - e) criar, de modo fraudulento ou irregular, pessoa jurídica para participar de licitação pública ou celebrar contrato administrativo;
 - f) obter vantagem ou benefício indevido, de modo fraudulento, de modificações ou prorrogações de contratos celebrados com a administração pública, sem autorização em lei, no ato convocatório da licitação pública ou nos respectivos instrumentos contratuais; ou
 - g) manipular ou fraudar o equilíbrio econômico-financeiro dos contratos celebrados com a administração pública;
- V – dificultar atividade de investigação ou fiscalização de órgãos, entidades ou agentes públicos, ou intervir em sua atuação, inclusive no âmbito das agências reguladoras e dos órgãos de fiscalização do sistema financeiro nacional.

(Local e data).

(Nome/assinatura do representante legal)

ANEXO III.3
DECLARAÇÃO DE ENQUADRAMENTO COMO MICROEMPRESA OU EMPRESA DE
PEQUENO PORTE
(em papel timbrado da licitante)

ATENÇÃO: ESTA DECLARAÇÃO DEVE SER APRESENTADA APENAS POR LICITANTES QUE SEJAM ME/EPP, NOS TERMOS DO ITEM 4.1.4.3. DO EDITAL.

Eu, _____, portador do RG nº _____ e do CPF nº _____, representante legal do licitante _____ (*nome empresarial*), interessado em participar do Pregão Eletrônico nº ____/____, Processo nº ____/____, **DECLARO**, sob as penas da Lei, o seu enquadramento na condição de Microempresa ou Empresa de Pequeno Porte, nos critérios previstos no artigo 3º da Lei Complementar Federal nº 123/2006, bem como sua não inclusão nas vedações previstas no mesmo diploma legal.

(Local e data).

(Nome/assinatura do representante legal)

ANEXO III.4

DECLARAÇÃO DE ENQUADRAMENTO COMO COOPERATIVA QUE PREENCHA AS
CONDIÇÕES ESTABELECIDAS NO ART. 34, DA LEI FEDERAL Nº 11.488/2007
(em papel timbrado da licitante)

**ATENÇÃO: ESTA DECLARAÇÃO DEVE SER APRESENTADA APENAS POR LICITANTES
QUE SEJAM COOPERATIVAS, NOS TERMOS DO ITEM 4.1.4.4. DO EDITAL.**

Eu, _____, portador do RG nº _____ e do CPF
nº _____, representante legal do licitante _____ (*nome
empresarial*), interessado em participar do Pregão Eletrônico nº ____/____, Processo nº ____/____,
DECLARO, sob as penas da Lei, que:

- a) O Estatuto Social da cooperativa encontra-se adequado à Lei Federal nº 12.690/2012;
- b) A cooperativa auferiu Receita Bruta até o limite definido no inciso II do *caput* do art. 3º da Lei Complementar Federal nº 123/2006, a ser comprovado mediante Demonstração do Resultado do Exercício ou documento equivalente;

(Local e data).

(Nome/assinatura do representante legal)

ANEXO IV - PORTARIA FF/DE Nº 279/2018

Portaria FF/DE Nº 279/2018	
Dispõe sobre a aplicação das sanções decorrentes dos procedimentos licitatórios e dos contratos administrativos no âmbito da Fundação para a Conservação e a Produção Florestal do Estado de São Paulo – Fundação Florestal	Data de Emissão: 12/03/2018

O DIRETOR EXECUTIVO DA FUNDAÇÃO FLORESTAL, no uso de suas atribuições legais, e, Considerando as disposições das Leis federais nº 8.666, de 21 de junho de 1993, e nº 10.520, de 17 de julho de 2002, e da Lei estadual nº 6.544, de 22 de junho de 1989 Considerando a importância em adotar, no âmbito da Fundação Florestal, uma padronização na aplicação de sanções;

Considerando a busca da eficiência no serviço público através da descentralização de atribuições;

Considerando que o procedimento e aplicação da sanção de impedimento de licitar e contratar com o Estado, estabelecida no artigo 7º, da Lei federal nº 10.520/2002, no âmbito da Diretoria Executiva propiciará a celeridade do exame originário e recursal da matéria; e,

Considerando o disposto no item 3, do § 2º, do artigo 1º, do Decreto nº 48.999/2004;

RESOLVE:

CAPÍTULO I - DAS DISPOSIÇÕES GERAIS

Artigo 1º - No âmbito da Fundação Florestal, a aplicação das sanções de natureza pecuniária, de advertência, de suspensão temporária de participar em licitação e impedimento de contratar com a Administração, de declaração de inidoneidade, a que se referem os artigos 81, 86 e 87, I, II, III e IV, da Lei federal nº 8.666, de 21 de junho de 1993, e os artigos 79, 80 e 81, I, II, III e IV, da Lei estadual nº 6.544, de 22 de junho de 1989, e o impedimento de licitar e contratar com a Administração e a multa, a que se refere o artigo 7º da Lei federal nº 10.520, de 17 de julho de 2002, obedecerá às normas estabelecidas na presente Portaria.

Artigo 2º - As sanções serão aplicadas com observância dos princípios da razoabilidade e da proporcionalidade.

Artigo 3º - As sanções serão aplicadas após regular processo administrativo com garantia de prévia e ampla defesa, observado, no que couber, o procedimento estabelecido nas instruções contidas na Resolução da Casa Civil nº 52, de 19 de julho de 2005, do Comitê de Qualidade da Gestão Pública, ou em outro ato regulamentar que a substituir.

CAPÍTULO II - DOS PRAZOS

Artigo 4º - O prazo para apresentação de defesa prévia em observância ao disposto no artigo 87, §§ 2º e 3º da Lei federal nº 8.666/93, artigo 10 do Decreto estadual nº 61.751/15 bem como na Resolução CC-52/05 será de:

a) 5 (cinco) dias úteis, quando a sanção proposta for de advertência, multa ou de suspensão temporária de participação em licitação e impedimento de contratar com a Administração, previstas respectivamente nos incisos I, II e III do artigo 87 da Lei federal nº 8.666/93;

b) 10 (dez) dias, quando a sanção proposta for de declaração de inidoneidade nos termos do inciso IV do artigo 87 da Lei federal nº 8.666/93, ou de impedimento de licitar e contratar com o Estado e multa prevista no artigo 7º da Lei federal nº 10.520/02.

Artigo 5º - Da decisão que sancionar a licitante ou a contratada, caberá recurso, no prazo de 5 (cinco) dias úteis, contados da notificação.

Artigo 6º - Na contagem dos prazos para defesa prévia e recurso excluir-se-á o dia do início e incluir-se-á o do vencimento, e considerar-se-ão os dias consecutivos, exceto quando for explicitamente disposto em contrário.

Artigo 7º - A contagem dos prazos de entrega e de início de execução do objeto contratual será feita em dias corridos, iniciando-se no primeiro dia útil subsequente à data estabelecida no instrumento contratual.

Parágrafo único - Só se iniciam e vencem os prazos referidos neste artigo em dia de expediente na Fundação Florestal.

CAPÍTULO III - DAS INFRAÇÕES CONTRATUAIS

Artigo 8º - As condutas consideradas infrações passíveis de serem sancionadas são:

I – Nos termos, respectivamente, do caput dos artigos 86 e 87 da Lei federal nº 8.666/93:

- a) O atraso injustificado na execução do contrato;
- b) Inexecução total ou parcial das obrigações contratuais.

II – Nos termos do artigo 7º da Lei federal nº 10.520/02:

- a) Não celebrar a contratação dentro do prazo de validade da respectiva proposta;
- b) Deixar de entregar documentação exigida no edital;
- c) Apresentar documentação falsa;
- d) Ensejar o retardamento da execução do objeto da contratação;
- e) Não manter a proposta;
- f) Falhar ou fraudar na execução do contrato;
- g) Comportar-se de modo inidôneo;
- h) Cometer fraude fiscal.

Artigo 9º - O atraso injustificado igual ou superior ao prazo estipulado na contratação para entrega do objeto será considerado inexecução total, salvo razões de interesse público expostos em ato motivado da autoridade competente.

Artigo 10 - A recusa injustificada, impedimento decorrente de descumprimento de obrigações assumidas

durante a licitação ou impedimento legal do adjudicatário em assinar o instrumento de contrato ou retirar instrumento equivalente, dentro do prazo estabelecido pela Administração, caracteriza o descumprimento total da obrigação assumida, sujeitando-o à multa de 30% do valor total corrigido da avença.

CAPÍTULO IV DAS SANÇÕES APLICÁVEIS

Artigo 11 - Pela inexecução total ou parcial das obrigações contratuais, assim como o atraso injustificado ou sua execução irregular, poderá, garantida a defesa prévia, ser aplicada à contratada as seguintes sanções:

I - Para licitações/contratações regidas pela Lei federal nº 8.666/93:

- a) advertência;
- b) multa;
- c) suspensão temporária de participação em licitação e impedimento de contratar com a Administração, por prazo não superior a 2 (dois) anos;
- d) declaração de inidoneidade para licitar ou contratar com a Administração Pública enquanto perdurarem os motivos determinantes da punição ou até que seja promovida a reabilitação perante a própria autoridade que aplicou a penalidade, que será concedida sempre que a contratada ressarcir a Administração pelos prejuízos resultantes e após decorrido o prazo da sanção aplicada com base na alínea anterior.

II - Para licitações/contratações regidas pela Lei federal nº 10.520/2002:

- a) impedimento de licitar e contratar com a Administração, por período não superior a 5 (cinco) anos;
- b) multa.

Artigo 12 - As sanções de suspensão temporária e a declaração de inidoneidade poderão, também, ser aplicadas às empresas ou aos profissionais que em razão dos contratos regidos pela Lei federal nº 8.666/93:

I - tenham sofrido condenação definitiva por praticarem, por meios dolosos, fraude fiscal no recolhimento de quaisquer tributos;

II - tenham praticado atos ilícitos visando a frustrar os objetivos da licitação;

III - demonstrem não possuírem idoneidade para contratar com a Administração em virtude de atos ilícitos praticados.

Artigo 13 - A aplicação da penalidade de multa independe de prévia aplicação de penalidade de advertência.

Artigo 14 - As penalidades previstas neste capítulo poderão ser aplicadas isolada ou cumulativamente, observadas as prescrições legais pertinentes e as disposições estabelecidas nos respectivos instrumentos convocatórios e de contratos.

Artigo 15 - A adjudicatária/contratada, em razão de sua inadimplência, arcará, ainda, a título de perdas e danos, com a correspondente diferença de preços verificada em decorrência de nova contratação, se nenhum dos classificados remanescentes aceitar a contratação nos termos propostos pela inadimplente, sem prejuízo das sanções cabíveis.

DA SANÇÃO DE ADVERTÊNCIA

Artigo 16 - A pena de advertência será aplicada a critério da autoridade, quando o contratado infringir obrigação contratual pela primeira vez, exceto nas contratações decorrentes de certames realizados na modalidade pregão, prevista na Lei federal nº 10.520, de 17 de julho de 2002.

DA SANÇÃO DE MULTA

Artigo 17 - A pena de multa será assim aplicada:

I - de 30% (trinta por cento) do valor total corrigido da avença, no caso de inexecução total do contrato;

II - de 30% (trinta por cento) do valor corrigido da avença, relativo à parte da obrigação não cumprida, no caso de inexecução parcial do contrato;

III - de 1% (um por cento) do valor corrigido da avença, no caso de atraso injustificado na execução do contrato, acrescido de:

a) 0,2% (dois décimos por cento) ao dia, para atrasos de até 50% (cinquenta por cento) do prazo estipulado na contratação para entrega do objeto ou de sua parcela;

b) 0,4% (quatro décimos por cento) ao dia, para atrasos superiores a 50% (cinquenta por cento) do prazo estipulado na contratação para entrega do objeto ou de sua parcela, no que exceder ao prazo previsto na alínea "a" deste inciso.

§ 1º - Os percentuais de que tratam as alíneas "a" e "b", do inciso III, deste artigo, incidirão sobre o valor total corrigido do contrato.

§ 2º - A reincidência, nos termos previstos no parágrafo único, do artigo 28, desta Resolução, referente ao descumprimento do prazo de entrega ensejará a aplicação da multa acrescida em 100% sobre seu valor.

§ 3º - O valor correspondente à multa aplicada poderá ser, a critério da Administração, descontado dos pagamentos devidos em decorrência da execução do contrato que ensejou a sanção, ou descontado da garantia prestada para o mesmo contrato.

§ 4º - Inexistindo o desconto nos moldes previstos no § 3º, deste artigo, o correspondente valor deverá ser recolhido, através de depósito bancário, em conta corrente, em nome da Fundação Florestal, no prazo de 30 (trinta) dias corridos contados da notificação.

§ 5º - O valor da penalidade ficará restrito ao valor total do contrato.

Artigo 18 - O não pagamento das multas no prazo e formas indicados, implicará no registro de devedor no Cadastro Informativo dos Créditos não Quitados de Órgãos e Entidades Estaduais - CADIN e na inscrição do débito na Dívida Ativa do Estado para cobrança judicial.

Artigo 19 - O valor das multas terá como base de cálculo o valor da contratação, reajustado e atualizado monetariamente pelo índice da Unidade Fiscal do Estado de São Paulo - UFESP, desde a data do descumprimento da obrigação até a data do efetivo recolhimento.

Parágrafo único - o valor da multa deverá ser recolhido, através de depósito bancário, em conta corrente, em

nome da Fundação Florestal, no prazo de 30 (trinta) dias corridos contados da notificação.

Artigo 20 - A multa pecuniária pode ser aplicada conjuntamente com as sanções previstas nas alíneas “c” e “d”, do inciso I, e na alínea “a”, do inciso II, todos do artigo 11 da presente Resolução.

DA SANÇÃO DE SUSPENSÃO TEMPORÁRIA DE PARTICIPAÇÃO EM LICITAÇÃO E IMPEDIMENTO DE LICITAR E CONTRATAR COM A ADMINISTRAÇÃO

Artigo 21 – As hipóteses para aplicação da sanção de suspensão temporária de participação em licitação e impedimento de contratar com a Administração, previstas no inciso III, do artigo 87, da Lei federal nº 8.666/1993 e no artigo 7º, da Lei federal nº 10.520/2002, são:

I - atraso na entrega de bens e serviços de escopo;

II - não entrega de bens e serviços de escopo;

III - descumprimento ou abandono das obrigações contratuais em se tratando de serviços contínuos;

IV - outros descumprimentos das obrigações contratuais.

Artigo 22 – O cálculo do tempo da sanção aplicável na hipótese prevista no inciso I, do artigo 21 será efetuado em conformidade com o Anexo I, desta Resolução.

Artigo 23 – O cálculo do tempo da sanção aplicável na hipótese prevista no inciso II, do artigo 21 será efetuado em conformidade com o Anexo II, desta Resolução.

Artigo 24 – O cálculo do tempo da sanção aplicável na hipótese prevista no inciso III, do artigo 21 será efetuado em conformidade com o Anexo III, desta Resolução.

Artigo 25 - O cálculo do tempo da sanção aplicável na hipótese prevista no inciso IV, do artigo 21 será calculado, caso a caso, considerando-se as peculiaridades do mesmo, seu efeito perante o interesse público e os objetivos da Administração, sempre se pautando pelos princípios da razoabilidade e proporcionalidade.

DA SANÇÃO DE DECLARAÇÃO DE INIDONEIDADE PARA LICITAR OU CONTRATAR COM A ADMINISTRAÇÃO PÚBLICA

Artigo 26 - A sanção de declaração de inidoneidade para licitar ou contratar com a Administração Pública será aplicada considerando as características de cada caso, suas peculiaridades e pautando-se pelo princípio da legalidade, devendo, obrigatoriamente, serem justificadas no processo administrativo e endossadas pela autoridade competente.

CAPÍTULO V DAS CIRCUNSTÂNCIAS AGRAVANTES

Artigo 27 - Caso seja constatado, nos autos do processo administrativo, que o inadimplemento trouxe prejuízos ou transtornos à Administração, a sanção aplicável nas hipóteses versadas nos artigos 17 e 21, I, II e III, calculada nos termos dos artigos 22 a 25 será acrescida de 100%, o mesmo acontecendo caso haja o descumprimento total das obrigações contratuais, seja pela não execução integral do objeto contratual, seja pelos motivos previstos nos termos dos artigos 9º e 10º, desta Resolução.

Parágrafo único – Para fins desta Resolução, entende-se por prejuízo, não só em relação à questão financeira, mas, também, ao princípio da eficiência almejada pela Administração.

Artigo 28 - A reincidência no descumprimento das obrigações contratuais ensejará a aplicação da sanção prevista nos artigos 22 a 25, desta Resolução, acrescida de 50%.

Parágrafo único – Para fins desta Resolução, considera-se reincidência, o fato da empresa contratada ter inadimplido, nos termos do artigo 21 desta Resolução, no período de 12 (doze) meses, contados da aplicação de sanção anterior (prevista no artigo 87, III, da Lei federal nº 8.666/93, artigo 81, III, da Lei estadual nº 6.544/89 e no artigo 7º, da Lei federal nº 10.520/02) no âmbito da Secretaria do Meio Ambiente e a ocorrência do fato gerador da sanção atual.

Artigo 29 – Na hipótese de haver mais de uma circunstância agravante, ambas serão calculadas nos termos dos artigos 22 a 25, somando-se os acréscimos previstos nos artigos 27 e 28.

CAPÍTULO VI DA COMPETÊNCIA

Artigo 30 - É competente para aplicar, no âmbito da Fundação Florestal, as sanções de advertência e multa, estabelecidas nesta Portaria, o ordenador de despesa, o Diretor Executivo da Fundação.

Artigo 31 - A competência para aplicar a sanção de suspensão temporária de participar em licitação e impedimento de contratar com a Administração, a que se refere o artigo 87, inciso III, da Lei federal nº 8.666, de 21 de junho de 1993, e o artigo 81, inciso III, da Lei estadual nº 6.544, de 22 de junho de 1989, é do Diretor Executivo.

Artigo 32 – A declaração de inidoneidade para licitar ou contratar com a Administração, prevista no art.87, inciso IV, da Lei federal nº 8.666/1993 e no art.81, inciso IV, da Lei estadual nº 6.544/1989, é de competência do Diretor Executivo.

Artigo 33 – No caso de contratação advinda de Sistema de Registro de Preços – SRP, a sanção de multa será conduzida no âmbito do Órgão Participante e a penalidade será aplicada pela autoridade competente daquele Órgão, enquanto que a sanção de impedimento de licitar e contratar com a Administração será conduzida no âmbito do Órgão Gerenciador e a penalidade será aplicada pela autoridade competente daquele Órgão.

Artigo 34 – Compete ao Diretor Executivo da Fundação Florestal a competência para aplicação da sanção de impedimento de licitar e contratar com o Estado, estabelecida no artigo 7º, da Lei federal nº 10.520/2002.

CAPÍTULO VII DAS DISPOSIÇÕES FINAIS

Artigo 35 - A contagem do prazo será suspensa quando do recebimento provisório do material ou serviço, sendo retomado quando não aceito pelo contratante, a partir do primeiro dia útil seguinte ao da notificação da recusa.

Artigo 36 - Observado as disposições desta Resolução, a autoridade só poderá deixar de aplicar a sanção se

verificado que:

I - não houve infração ou que o notificado não foi o seu autor;

II - a infração decorreu de caso fortuito ou força maior.

Artigo 37 - Esgotada a instância administrativa, as penalidades deverão ser registradas no sítio eletrônico www.esancoes.sp.gov.br, inclusive para o bloqueio da senha de acesso à Bolsa Eletrônica de Compras do Governo do Estado de São Paulo – BEC/SP e aos demais sistemas eletrônicos mantidos por órgãos ou entidades da Administração Estadual, e no caso da penalidade de inidoneidade o próprio sistema deverá registrar no Cadastro Nacional de Empresas Inidôneas e Suspensas (CEIS).

Artigo 38 - As disposições desta Resolução aplicam-se, também, aos contratos decorrentes de dispensa ou inexigibilidade de licitação.

Artigo 39 - Cópia desta Resolução deverá, obrigatoriamente, integrar os atos convocatórios dos certames, ou, nos casos de contratações com dispensa ou inexigibilidade de licitação, dos respectivos instrumentos de contrato.

Artigo 40 - Quanto às omissões desta Resolução, aplicam-se as disposições legais e regulamentares pertinentes.

Artigo 41 – O Diretor Executivo da Fundação Florestal poderá expedir normas complementares, quando julgar necessárias, para orientação das ações a serem adotadas pelas unidades da Fundação Florestal, no cumprimento das disposições desta Portaria.

Artigo 42 - Esta Portaria entra em vigor na data de sua publicação, revogando-se a Portaria FF/DE nº 230/2014.

Walter Tesch

Diretor Executivo da Fundação Florestal

A PORTARIA Nº 279, DE 20/03/2018 poderá ser acessada na íntegra pelo link:

<http://fflorestal.sp.gov.br/portaria-ff-de-n-279-2018/>

ANEXO V - MINUTA DE TERMO DE CONTRATO

PROCESSO n.º 147/2020
PREGÃO ELETRÔNICO E - n.º 18/2020
CONTRATO n.º

TERMO DE CONTRATO CELEBRADO ENTRE
Clique aqui para digitar texto, **POR MEIO DO(A)**
_____ E Clique aqui para digitar texto,
TENDO POR OBJETO A PRESTAÇÃO DE
SERVIÇOS Clique aqui para digitar texto.

O(A)Clique aqui para digitar texto, por intermédio do(a)Clique aqui para digitar texto, doravante designado(a) “CONTRATANTE”, neste ato representada(o) pelo Senhor(a) Clique aqui para digitar texto, RG nº Clique aqui para digitar texto e CPF nº Clique aqui para digitar texto, no uso da competência conferida pelo Decreto-Lei Estadual nº 233, de 28 de abril de 1970, e Clique aqui para digitar texto, inscrita no CNPJ sob nº Clique aqui para digitar texto, com sede Clique aqui para digitar texto, a seguir denominada “CONTRATADA”, neste ato representada pelo Senhor(a) Clique aqui para digitar texto, portador do RG nº Clique aqui para digitar texto e CPF nº Clique aqui para digitar texto, em face da adjudicação efetuada no Pregão Eletrônico indicado em epígrafe, celebram o presente TERMO DE CONTRATO, sujeitando-se às disposições previstas na Lei Federal nº 10.520/2002, no Decreto Estadual nº 49.722/2005 e pelo regulamento anexo à Resolução CC-27, de 25 de maio de 2006, aplicando-se, subsidiariamente, no que couberem, as disposições da Lei Federal nº 8.666/1993, do Decreto Estadual nº 47.297/2002, do regulamento anexo à Resolução CEGP-10, de 19 de novembro de 2002, e demais normas regulamentares aplicáveis à espécie, mediante as seguintes cláusulas e condições que reciprocamente outorgam e aceitam:

CLÁUSULA PRIMEIRA - DO OBJETO

Constitui objeto do presente instrumento **PRESTAÇÃO DE SERVIÇOS DE MANUTENÇÃO PREDIAL CORRETIVA E PREVENTIVA EM INSTALAÇÃO NO PRÉDIO 12 DA CETESB (1º E 4º ANDARES) UTILIZADOS PELA FUNDAÇÃO FLORESTAL**, conforme detalhamento e especificações técnicas constantes do Termo de Referência, da proposta da CONTRATADA e demais documentos constantes do processo administrativo em epígrafe.

PARÁGRAFO PRIMEIRO

O objeto contratual executado deverá atingir o fim a que se destina, com eficácia e qualidade requeridas.

PARÁGRAFO SEGUNDO

O regime de execução deste contrato é o de **empreitada por preço global**.

CLÁUSULA SEGUNDA – DAS CONDIÇÕES DE EXECUÇÃO DOS SERVIÇOS

A execução dos serviços deverá ter início a partir da emissão/entrega da OS - Ordem de Serviço pela FFlorestal, nos locais indicados no Termo de Referência, correndo por conta da CONTRATADA todas as despesas decorrentes e necessárias à sua plena e adequada execução, em especial as atinentes a seguros, transporte, tributos, encargos trabalhistas e previdenciários.

CLÁUSULA TERCEIRA –DO PRAZO DE EXECUÇÃO

O prazo de execução do objeto do presente contrato é de 45 (quarenta e cinco) dias, conforme Anexo II.A – Cronograma Físico e Anexo II.B – Planilha de Quantidades e Custos, contados a partir da emissão/entrega da OS - Ordem de Serviço pela FFlorestal, nos locais específicos estabelecido para o Lote contratado.

PARÁGRAFO PRIMEIRO

O prazo mencionado no caput poderá ser prorrogado nas hipóteses previstas no §1º do artigo 57, da Lei nº 8.666/1993, mediante termo de aditamento, atendido o estabelecido no §2º do referido dispositivo legal.

PARÁGRAFO SEGUNDO

Não obstante o prazo estipulado no caput, a vigência nos exercícios subsequentes ao da celebração do contrato estará sujeita à condição resolutiva, consubstanciada está na inexistência de recursos aprovados nas respectivas Leis Orçamentárias de cada exercício para atender as respectivas despesas.

PARÁGRAFO TERCEIRO

Ocorrendo a resolução do contrato, com base na condição estipulada no Parágrafo Segundo desta Cláusula, a CONTRATADA não terá direito a qualquer espécie de indenização.

CLÁUSULA QUARTA - DAS OBRIGAÇÕES E DAS RESPONSABILIDADES DA CONTRATADA

À CONTRATADA, além das obrigações constantes do Termo de Referência, que constitui **Anexo I** do Edital indicado no preâmbulo, e daquelas estabelecidas em lei, em especial as definidas nos diplomas federal e estadual sobre licitações, cabe:

- I - zelar pela fiel execução deste contrato, utilizando-se de todos os recursos materiais e humanos necessários;
- II - designar o responsável pelo acompanhamento da execução das atividades, em especial da regularidade técnica e disciplinar da atuação da equipe técnica alocada, e pelos contatos com o CONTRATANTE;
- III - cumprir as disposições legais e regulamentares municipais, estaduais e federais que interfiram na execução dos serviços;
- IV - manter, durante toda a execução do contrato, em compatibilidade com as obrigações assumidas, todas as condições de habilitação e qualificação exigidas na licitação indicada no preâmbulo deste termo;
- V - dar ciência imediata e por escrito ao CONTRATANTE de qualquer anormalidade que verificar na execução dos serviços;
- VI - prestar ao CONTRATANTE, por escrito, os esclarecimentos solicitados e atender prontamente as reclamações sobre seus serviços;
- VII - responder por quaisquer danos, perdas ou prejuízos causados diretamente ao CONTRATANTE ou a terceiros decorrentes da execução do contrato, não excluindo ou reduzindo essa responsabilidade a fiscalização do CONTRATANTE em seu acompanhamento;
- VIII - responder pelos encargos trabalhistas, previdenciários, fiscais, comerciais e tributários, resultantes da execução deste contrato, nos termos do artigo 71 da Lei Federal nº 8.666/1993;
- IX - manter seus profissionais identificados por meio de crachá com fotografia recente;
- X - substituir qualquer integrante de sua equipe cuja permanência nos serviços for julgada inconveniente, no prazo máximo de 05 (cinco) dias úteis, contado da solicitação justificada formulada pelo CONTRATANTE;
- XI - arcar com despesas decorrentes de infrações de qualquer natureza praticadas por seus empregados durante a execução dos serviços, ainda que no recinto da sede do CONTRATANTE;
- XII - apresentar, quando exigido pelo CONTRATANTE, os comprovantes de pagamento dos salários e de quitação das obrigações trabalhistas (inclusive as previstas em Acordos e Convenções Coletivas de Trabalho) e previdenciárias relativas aos empregados da CONTRATADA que atuem ou tenham atuado na prestação de serviços objeto deste contrato;
- XIII - identificar todos os equipamentos e materiais de sua propriedade, de forma a não serem confundidos com similares de propriedade do CONTRATANTE;
- XIV - obedecer às normas e rotinas do CONTRATANTE, em especial as que disserem respeito à segurança, à guarda, à manutenção e à integridade das informações existentes ou geradas durante a execução dos serviços;
- XV - implantar, de forma adequada, a planificação, execução e supervisão permanente dos serviços, de maneira a não interferir nas atividades do CONTRATANTE, respeitando suas normas de conduta;
- XVI - reexecutar os serviços sempre que solicitado pelo CONTRATANTE, quando estiverem em desacordo com as técnicas e procedimentos aplicáveis;

XVII - guardar sigilo em relação às informações ou documentos de qualquer natureza de que venha a tomar conhecimento, respondendo, administrativa, civil e criminalmente por sua indevida divulgação e incorreta ou inadequada utilização;

XVIII - manter bens e equipamentos necessários à realização dos serviços, de qualidade comprovada, em perfeitas condições de uso, em quantidade adequada à boa execução dos trabalhos, cuidando para que os equipamentos elétricos sejam dotados de sistema de proteção, de modo a evitar danos na rede elétrica;

XIX – submeter à CONTRATANTE relatório mensal sobre a prestação dos serviços, relatando todos os serviços realizados, eventuais problemas verificados e qualquer fato relevante sobre a execução do objeto contratual;

XX – fornecer à equipe alocada para a execução dos serviços os equipamentos de proteção individual adequados à atividade, o necessário treinamento e fiscalizar sua efetiva utilização;

XXI - prestar os serviços por intermédio da equipe indicada nos documentos apresentados na fase de habilitação, a título de qualificação técnica, quando exigida.

XXII – bem como todas as exigências, condições e obrigações de responsabilidade do CONTRATADA estabelecidas no edital e seus anexos.

PARÁGRAFO PRIMEIRO

A CONTRATADA não poderá oferecer, dar ou se comprometer a dar a quem quer que seja, tampouco aceitar ou se comprometer a aceitar de quem quer que seja, por conta própria ou por intermédio de outrem, qualquer pagamento, doação, compensação, vantagens financeiras ou benefícios de qualquer espécie relacionados de forma direta ou indireta ao objeto deste contrato, o que deve ser observado, ainda, pelos seus prepostos, colaboradores e eventuais subcontratados, caso permitida a subcontratação.

PARÁGRAFO SEGUNDO

Em atendimento à Lei Federal nº 12.846/2013 e ao Decreto Estadual nº 60.106/2014, a CONTRATADA se compromete a conduzir os seus negócios de forma a coibir fraudes, corrupção e quaisquer outros atos lesivos à Administração Pública, nacional ou estrangeira, abstendo-se de práticas como as seguintes:

I – prometer, oferecer ou dar, direta ou indiretamente, vantagem indevida a agente público, ou a terceira pessoa a ele relacionada;

II – comprovadamente, financiar, custear, patrocinar ou de qualquer modo subvencionar a prática dos atos ilícitos previstos em Lei;

III – comprovadamente, utilizar-se de interposta pessoa física ou jurídica para ocultar ou dissimular seus reais interesses ou a identidade dos beneficiários dos atos praticados;

IV – no tocante a licitações e contratos:

a) frustrar ou fraudar, mediante ajuste, combinação ou qualquer outro expediente, o caráter competitivo de procedimento licitatório público;

b) impedir, perturbar ou fraudar a realização de qualquer ato de procedimento licitatório público;

c) afastar ou procurar afastar licitante, por meio de fraude ou oferecimento de vantagem de qualquer tipo;

d) fraudar licitação pública ou contrato dela decorrente;

e) criar, de modo fraudulento ou irregular, pessoa jurídica para participar de licitação pública ou celebrar contrato administrativo;

f) obter vantagem ou benefício indevido, de modo fraudulento, de modificações ou prorrogações de contratos celebrados com a administração pública, sem autorização em lei, no ato convocatório da licitação pública ou nos respectivos instrumentos contratuais; ou

g) manipular ou fraudar o equilíbrio econômico-financeiro dos contratos celebrados com a administração pública;

V – dificultar atividade de investigação ou fiscalização de órgãos, entidades ou agentes públicos, ou intervir em sua atuação, inclusive no âmbito das agências reguladoras e dos órgãos de fiscalização do sistema financeiro nacional.

PARÁGRAFO TERCEIRO

O descumprimento das obrigações previstas nos Parágrafos Primeiro e Segundo desta Cláusula Quarta poderá submeter a CONTRATADA à rescisão unilateral do contrato, a critério da CONTRATANTE, sem prejuízo da aplicação das sanções penais e administrativas cabíveis e,

também, da instauração do processo administrativo de responsabilização de que tratam a Lei Federal nº 12.846/2013 e o Decreto Estadual nº 60.106/2014.

CLÁUSULA QUINTA – DAS OBRIGAÇÕES E DAS RESPONSABILIDADES DO CONTRATANTE

Ao CONTRATANTE cabe:

- I - exercer a fiscalização dos serviços, designando servidor responsável pelo acompanhamento da execução contratual e, ainda, pelos contatos com a CONTRATADA;
- II - fornecer à CONTRATADA todos os dados e informações necessários à execução do objeto do contrato;
- III - efetuar os pagamentos devidos, de acordo com o estabelecido neste ajuste;
- IV - expedir autorização de execução de serviços.
- V - permitir aos técnicos e profissionais da CONTRATADA acesso às áreas físicas envolvidas na execução deste contrato, observadas as normas de segurança;
- VI - bem como todas as exigências, condições e obrigações de responsabilidade do CONTRATANTE estabelecidas no edital e seus anexos.

CLÁUSULA SEXTA - DA FISCALIZAÇÃO DOS SERVIÇOS

O CONTRATANTE exercerá a fiscalização dos serviços contratados por intermédio do gestor do contrato de modo a assegurar o efetivo cumprimento das obrigações ajustadas.

PARÁGRAFO PRIMEIRO

A fiscalização não exclui e nem reduz a integral responsabilidade da CONTRATADA, mesmo perante terceiros, por quaisquer irregularidades constatadas na prestação dos serviços, inclusive quando resultantes de utilização de pessoal inadequado ou sem a qualificação técnica necessária, inexistindo, em qualquer hipótese, corresponsabilidade por parte do CONTRATANTE.

PARÁGRAFO SEGUNDO

A ausência de comunicação, por parte do CONTRATANTE, referente a irregularidades ou falhas, não exime a CONTRATADA do regular cumprimento das obrigações previstas neste contrato e no **Anexo I** do Edital.

CLÁUSULA SÉTIMA - DOS PREÇOS

A CONTRATADA obriga-se a executar os serviços objeto deste contrato pelo preço mensal de R\$ _____ (_____), perfazendo o preço total de R\$ _____ (_____), conforme Anexo II.A – Cronograma Físico e Anexo II.B – Planilha de Quantidades e Custos.

PARÁGRAFO PRIMEIRO

Nos preços acima estão incluídos, além do lucro, todas as despesas e custos diretos e indiretos relacionados à prestação dos serviços, tais como tributos, remunerações, despesas financeiras e quaisquer outras necessárias ao cumprimento do objeto desta licitação, inclusive gastos com transporte.

PARÁGRAFO SEGUNDO

Caso a CONTRATADA seja optante pelo Simples Nacional e, por causa superveniente à contratação, perca as condições de enquadramento como microempresa ou empresa de pequeno porte ou, ainda, torne-se impedida de beneficiar-se desse regime tributário diferenciado por incorrer em alguma das vedações previstas na Lei Complementar Federal nº 123/2006, não poderá deixar de cumprir as obrigações avençadas perante a Administração, tampouco requerer o reequilíbrio econômico-financeiro, com base na alegação de que a sua proposta levou em consideração as vantagens daquele regime tributário diferenciado.

PARÁGRAFO TERCEIRO

O preço permanecerá fixo e irremovível.

CLAUSULA OITAVA –DOS RECURSOS ORÇAMENTÁRIOS

No presente exercício as despesas decorrentes desta contratação irão onerar o crédito orçamentário _____, de classificação funcional programática _____ e categoria econômica _____.

PARÁGRAFO ÚNICO

No(s) exercício(s) seguinte(s), correrão à conta dos recursos próprios para atender às despesas da mesma natureza, cuja alocação será feita no início de cada exercício financeiro.

CLÁUSULA NONA - DAS MEDIÇÕES DOS SERVIÇOS CONTRATADOS

Os serviços executados serão objeto de medição mensal, de acordo o estabelecido no Anexo I – Termo de Referência e Anexo A – Cronograma Físico e com os seguintes procedimentos:

PARÁGRAFO PRIMEIRO

No primeiro dia útil subsequente ao mês em que forem prestados os serviços, a CONTRATADA entregará relatório contendo os quantitativos totais de cada um dos tipos de serviços realizados e os respectivos valores apurados.

PARÁGRAFO SEGUNDO

A CONTRATANTE solicitará à CONTRATADA, na hipótese de glosas e/ou incorreções de valores, a correspondente retificação objetivando a emissão da nota fiscal/fatura.

PARÁGRAFO TERCEIRO

Serão considerados somente os serviços efetivamente realizados e apurados da seguinte forma:

- a) O valor dos pagamentos será obtido mediante a aplicação dos preços unitários contratados às correspondentes quantidades de serviços efetivamente executados, aplicando-se eventual desconto em função da pontuação obtida no Relatório de Avaliação da Qualidade dos Serviços, se for o caso;
- b) A realização dos descontos indicados na alínea “a” não prejudica a aplicação de sanções à CONTRATADA em virtude da inexecução dos serviços.

PARÁGRAFO QUARTO

Após a conferência dos quantitativos e valores apresentados, a CONTRATANTE atestará a medição mensal, mediante recebimento do relatório, comunicando à CONTRATADA o valor aprovado e autorizando a emissão da correspondente nota fiscal/fatura.

CLÁUSULA DÉCIMA – DOS PAGAMENTOS

O pagamento será realizado respeitando-se os prazos e procedimentos conforme exposto abaixo:

- Será realizada vistoria pelo Setor de Engenharia e Infraestrutura ao local de execução dos serviços para conferência e medição dos itens contratuais a partir de planilha de pleito de medição da empresa contratada.
- Deverão ser entregues os produtos que estiverem estipulados em contrato referente à medição, na mesma data de verificação dos serviços, sendo que será obrigatório o relatório fotográfico que registre todas as etapas de execução do período da obra e serviços.
- O SEI dará o aceite formal por e-mail/carta para liberação da emissão da Nota Fiscal. Caso necessário, solicitará correções nos itens de medição para equalizar com o percentual aferido em fiscalização, devendo ser aguardado o aceite definitivo para envio da NF.
- Após liberação do SEI, a NF e documentações da empresa necessárias ao pagamento, deverão ser enviadas ao Setor de Contratos em via física conforme dados de contrato.
- O pagamento será realizado em 30 (trinta) dias contatos a partir do recebimento da NF conforme descrito acima.

O Recebimento Provisório será lavrado na data da entrega total dos bens mais 07 (sete) dias úteis, com verificação e aprovação pela Fundação Florestal de acordo com o disposto no art. 73, II, alínea "a"; da Lei nº 8.666/1993, não implicando em reconhecimento da regularidade do fornecimento ou do serviço, nem do respectivo faturamento.

A recusa parcial ou total dos itens entregues será oficiada a empresa, que deverá substituir os equipamentos relacionados em, no máximo 48 (quarenta e oito) horas. O Recebimento Definitivo será lavrado após a instalação e funcionamento de todos os equipamentos de acordo com o disposto no art. 73, II, alínea "b"; da Lei nº 8.666/1993, compreendendo a aceitação do bem ou do serviço, segundo a quantidade, características físicas e especificações técnicas contratadas.

O aceite final será lavrado na mesma data do Recebimento Definitivo, compreendendo a execução do objeto da contratação, a regularidade do faturamento, da situação jurídico-fiscal, previdenciária e trabalhista da fornecedora e o cumprimento das demais obrigações contratualmente previstas.

O não cumprimento pela fornecedora de todas as condições para o "Atesto", implicará em suspensão do prazo para o pagamento, bem como a sua responsabilidade por eventuais ônus decorrentes de atraso no recolhimento dos impostos e contribuições incidentes sobre o faturamento apresentado, sem prejuízo das penalidades previstas.

As notas fiscais de vendas de equipamentos deverão discriminar os produtos, quantidades e valores em nome da Fundação Florestal.

A medição única ocorrerá após a entrega de todo os materiais plenamente instalados e em funcionamento com prazo máximo de entrega de 30 (trinta) dias, e o pagamento será efetuado 30 (trinta) dias corridos da entrega da NF e documentações necessárias no Setor de Contratos da Fundação Florestal. A NF só poderá ser emitida após a liberação oficial pela Fundação Florestal mediante conferência da entrega dos equipamentos.

PARÁGRAFO PRIMEIRO

Os pagamentos serão realizados mediante depósito na conta corrente bancária em nome da CONTRATADA no **Banco do Brasil S/A, conta nº _____, Agência nº _____**, de acordo com as seguintes condições:

I - A discriminação dos valores dos serviços deverá ser reproduzida na nota fiscal/fatura apresentada para efeito de pagamento.

PARÁGRAFO SEGUNDO

Havendo atraso nos pagamentos, incidirá correção monetária sobre o valor devido na forma da legislação aplicável, bem como juros moratórios, a razão de 0,5% (meio por cento) ao mês, calculados *pro rata temporis*, em relação ao atraso verificado.

PARÁGRAFO TERCEIRO

Constitui condição para a realização dos pagamentos a inexistência de registros em nome da Contratada no "Cadastro Informativo dos Créditos não Quitados de Órgãos e Entidades Estaduais do Estado de São Paulo – CADIN ESTADUAL", o qual deverá ser consultado por ocasião da realização de cada pagamento, bem como deverá provar a regularidade social (INSS – art 195 da CF) e o Fundo de Garantia por tempo de serviço (FGTS) nos termos da Lei.

PARAGRAFO QUARTO

A CONTRATANTE poderá, por ocasião do pagamento, efetuar a retenção de tributos determinada por lei, ainda que não haja indicação de retenção na nota fiscal apresentada ou que se refira a retenções não realizadas em meses anteriores.

PARÁGRAFO QUINTO

O recolhimento do Imposto sobre Serviços de Qualquer Natureza – ISSQN deverá ser feito em consonância com o artigo 3º e demais disposições da Lei Complementar Federal nº 116/2003, e respeitando as seguintes determinações:

I - Quando da celebração do contrato, a CONTRATADA deverá indicar a legislação municipal aplicável aos serviços por ela prestados, relativamente ao ISSQN, esclarecendo, expressamente, sobre a eventual necessidade de retenção do tributo, pelo tomador dos serviços;

II - Caso se mostre exigível, à luz da legislação municipal, a retenção do ISSQN pelo tomador dos serviços:

a) O CONTRATANTE, na qualidade de responsável tributário, deverá reter a quantia correspondente do valor da nota-fiscal, fatura, recibo ou documento de cobrança equivalente apresentada e recolher a respectiva importância em nome da CONTRATADA no prazo previsto na legislação municipal.

b) Para tanto, a CONTRATADA deverá destacar o valor da retenção, a título de “RETENÇÃO PARA O ISS” ao emitir a nota fiscal, fatura, recibo ou documento de cobrança equivalente. Considera-se preço do serviço a receita bruta a ele correspondente, sem nenhuma dedução.

III - Caso, por outro lado, não haja previsão de retenção do ISSQN pelo tomador dos serviços:

a) A CONTRATADA deverá apresentar declaração da Municipalidade competente com a indicação de sua data-limite de recolhimento ou, se for o caso, da condição de isenção;

b) Mensalmente a CONTRATADA deverá apresentar comprovante de recolhimento do ISSQN por meio de cópias autenticadas das guias correspondentes ao serviço executado e deverá estar referenciado à data de emissão da nota fiscal, fatura ou documento de cobrança equivalente;

c) Caso, por ocasião da apresentação da nota fiscal, da fatura ou do documento de cobrança equivalente, não haja decorrido o prazo legal para recolhimento do ISSQN, poderão ser apresentadas cópias das guias de recolhimento referentes ao mês imediatamente anterior, devendo a CONTRATADA apresentar a documentação devida quando do vencimento do prazo legal para o recolhimento.

d) a não apresentação dessas comprovações assegura ao CONTRATANTE o direito de sustar o pagamento respectivo e/ou os pagamentos seguintes.

PARAGRAFO SEXTO

Nos termos do artigo 31 da Lei Federal nº 8.212/1991 e da Instrução Normativa MPS/RFB nº 971, de 13 de novembro de 2009, a CONTRATANTE deverá efetuar a retenção de 11% (onze por cento) do valor bruto da nota fiscal, fatura, recibo ou documento de cobrança equivalente, obrigando-se a recolher a importância retida, em nome da CONTRATADA, até o dia 20 (vinte) do mês subsequente ao da emissão do respectivo documento de cobrança ou, se não houver expediente bancário naquele dia, até o dia útil imediatamente anterior.

I - Quando da emissão da nota fiscal, fatura, recibo ou documento de cobrança equivalente, a CONTRATADA deverá destacar o valor da retenção, a título de “RETENÇÃO PARA A SEGURIDADE SOCIAL”, sendo que:

a) poderão ser deduzidos da base de cálculo da retenção, os valores dos custos de fornecimento incorridos pela CONTRATADA a título de vale-transporte e de vale-refeição, nos termos da legislação própria. Tais parcelas deverão estar discriminadas no documento de cobrança.

b) a falta de destaque do valor da retenção no documento de cobrança impossibilitará a CONTRATADA de efetuar sua compensação perante o INSS, ficando a critério do CONTRATANTE proceder à retenção e ao recolhimento devidos sobre o valor bruto do documento de cobrança, ou, em alternativa, devolvê-lo à CONTRATADA.

II – O CONTRATANTE emitirá uma GPS – Guia da Previdência Social específica para cada estabelecimento da CONTRATADA. Na hipótese de emissão, no mesmo mês, de mais de um documento de cobrança pela CONTRATADA, o CONTRATANTE se reserva o direito de consolidar o recolhimento dos valores retidos em uma Única Guia por estabelecimento.

III - Quando da apresentação do documento de cobrança, a CONTRATADA deverá elaborar e entregar ao CONTRATANTE os seguintes documentos:

a) cópia da folha de pagamento específica para os serviços realizados sob o contrato, identificando o número do contrato, a Unidade que o administra, relacionando respectivamente todos os segurados colocados à disposição desta e informando:

- nome dos segurados;
- cargo ou função;
- remuneração discriminando separadamente as parcelas sujeitas ou não à incidência das contribuições previdenciárias;
- descontos legais;

- quantidade de quotas e valor pago à título de salário-família;
- totalização por rubrica e geral;
- resumo geral consolidado da folha de pagamento; e

b) demonstrativo mensal assinado por seu representante legal, individualizado por CONTRATANTE, com as seguintes informações:

- nome e CNPJ do CONTRATANTE;
- data de emissão do documento de cobrança;
- número do documento de cobrança;
- valor bruto, retenção e valor líquido (recebido) do documento de cobrança.
- totalização dos valores e sua consolidação.

c) os documentos solicitados nas alíneas anteriores deverão ser entregues ao CONTRATANTE na mesma oportunidade da nota fiscal, fatura, recibo ou documento de cobrança equivalente.

CLÁUSULA DÉCIMA PRIMEIRA – DA SUBCONTRATAÇÃO, CESSÃO OU TRANSFERÊNCIA DOS DIREITOS E OBRIGAÇÕES CONTRATUAIS.

A CONTRATADA não poderá subcontratar, ceder ou transferir, total ou parcialmente, o objeto deste ajuste.

CLÁUSULA DÉCIMA SEGUNDA – DA ALTERAÇÃO DA QUANTIDADE DO OBJETO CONTRATADO

A CONTRATADA fica obrigada a aceitar, nas mesmas condições contratadas, os acréscimos ou supressões que se fizerem necessários no objeto, a critério exclusivo do CONTRATANTE, até o limite de 25% (vinte e cinco por cento) do valor inicial atualizado do contrato.

PARÁGRAFO ÚNICO

Eventual alteração será obrigatoriamente formalizada pela celebração de prévio termo aditivo ao presente instrumento, respeitadas as disposições da Lei Federal nº 8.666/1993.

CLÁUSULA DÉCIMA TERCEIRA – DA RESCISÃO

O contrato poderá ser rescindido, na forma, com as consequências e pelos motivos previstos nos artigos 77 a 80 e 86 a 88, da Lei Federal nº 8.666/1993.

PARÁGRAFO ÚNICO

A CONTRATADA reconhece desde já os direitos do CONTRATANTE nos casos de rescisão administrativa, prevista no artigo 79 da Lei Federal nº 8.666/1993, bem como no artigo 1º, §2º, item 3, do Decreto Estadual nº 55.938/2010, com a redação que lhe foi dada pelo Decreto Estadual nº 57.159/2011, na hipótese da configuração de trabalho em caráter não eventual por pessoas físicas, com relação de subordinação ou dependência, quando a CONTRATADA for sociedade cooperativa.

CLÁUSULA DÉCIMA QUARTA - DAS SANÇÕES PARA O CASO DE INADIMPLEMENTO

A CONTRATADA ficará impedida de licitar e contratar com a Administração direta e indireta do Estado de São Paulo, pelo prazo de até 05 (cinco) anos, se vier a praticar quaisquer atos previstos no artigo 7º da Lei Federal nº 10.520, de 17 de julho de 2002, sem prejuízo da responsabilidade civil ou criminal, quando couber.

PARÁGRAFO PRIMEIRO

A sanção de que trata o caput desta Cláusula poderá ser aplicada juntamente com as multas previstas no **Anexo IV** do Edital indicado no preâmbulo deste instrumento, garantido o exercício de prévia e ampla defesa, e deverá ser registrada no CAUFESP, no “Sistema Eletrônico de Aplicação e Registro de Sanções Administrativas – e-Sanções”, no endereço www.esancoes.sp.gov.br, e também no “Cadastro Nacional de Empresas Inidôneas e Suspensas – CEIS”, no endereço <http://www.portaltransparencia.gov.br/ceis>.

PARÁGRAFO SEGUNDO

As sanções são autônomas e a aplicação de uma não exclui a de outra.

PARÁGRAFO TERCEIRO

O CONTRATANTE reserva-se no direito de descontar das faturas os valores correspondentes às multas que eventualmente forem aplicadas por descumprimento de cláusulas contratuais, ou, quando for o caso, efetuará a cobrança judicialmente.

PARÁGRAFO QUARTO

A prática de atos que atentem contra o patrimônio público nacional ou estrangeiro, contra princípios da administração pública, ou que de qualquer forma venham a constituir fraude ou corrupção, durante a licitação ou ao longo da execução do contrato, será objeto de instauração de processo administrativo de responsabilização nos termos da Lei Federal nº 12.846/ 2013 e do Decreto Estadual nº 60.106/2014, sem prejuízo da aplicação das sanções administrativas previstas nos artigos 87 e 88 da Lei Federal nº 8.666/1993, e no artigo 7º da Lei Federal nº 10.520/2002.

CLÁUSULA DÉCIMA QUINTA - DA GARANTIA DE EXECUÇÃO CONTRATUAL

Garantia. A garantia de execução contratual, quando exigida pelo CONTRATANTE em decorrência da celebração do contrato, deverá obedecer às normas previstas no Edital indicado no preâmbulo deste instrumento

CLÁUSULA DÉCIMA SEXTA – DISPOSIÇÕES FINAIS

Fica ajustado, ainda, que:

I. Consideram-se partes integrantes do presente Termo de Contrato, como se nele estivessem transcritos:

- a. o Edital mencionado no preâmbulo e seus anexos.
- b. a proposta apresentada pela CONTRATADA;

II. Aplicam-se às omissões deste contrato as disposições normativas indicadas no preâmbulo deste Termo de Contrato e demais disposições regulamentares pertinentes.

III. Para dirimir quaisquer questões decorrentes deste Termo de Contrato, não resolvidas na esfera administrativa, será competente o foro da Comarca da Capital do Estado de São Paulo.

E assim, por estarem as partes justas e contratadas, foi lavrado o presente instrumento em 02 (duas) vias de igual teor e forma que, lido e achado conforme pela CONTRATADA e pela CONTRATANTE, vai por elas assinado para que produza todos os efeitos de Direito, na presença das testemunhas abaixo identificadas.

São Paulo, ____ de _____ de 20XX.

CONTRATANTE

CONTRATADA

TESTEMUNHAS:

(nome, RG e CPF)

(nome, RG e CPF)