



FUNDAÇÃO FLORESTAL

EDITAL DE PREGÃO ELETRÔNICO OBJETIVANDO A PRESTAÇÃO DE SERVIÇOS NÃO CONTÍNUOS – PARTICIPAÇÃO AMPLA

EDITAL DE PREGÃO ELETRÔNICO: nº E-122/2018

PROCESSO FF. n.º 622/2018

OFERTA DE COMPRA Nº 261101260452018OC00357

ENDEREÇO ELETRÔNICO: www.bec.sp.gov.br

DATA DO INÍCIO DO PRAZO PARA ENVIO DA PROPOSTA ELETRÔNICA: 31/08/2018

DATA E HORA DA ABERTURA DA SESSÃO PÚBLICA: 13/09/2018 – as 09h00min

O Senhor Rodrigo Levkovicz, Diretor Executivo da Fundação para a Conservação e a Produção Florestal do Estado de São Paulo, usando a competência delegada pelos artigos 3º e 7º, inciso I, do Decreto Estadual nº 47.297, de 06 de novembro de 2002, torna público que se acha aberta, nesta unidade, situada a Av. Prof. Frederico Hermann Jr, 345 – Prédio 12 – 1º andar - São Paulo, SP – CEP 05459-900, licitação na modalidade **PREGÃO**, a ser realizada por intermédio do sistema eletrônico de contratações denominado “Bolsa Eletrônica de Compras do Governo do Estado de São Paulo – Sistema BEC/SP”, com utilização de recursos de tecnologia da informação, denominada **PREGÃO ELETRÔNICO**, do tipo **MENOR PREÇO**, objetivando a **PRESTAÇÃO DE SERVIÇOS PARA READEQUAÇÃO DE EDIFICAÇÃO, PARA USO COMO ALOJAMENTO TÉCNICO, NA ESTAÇÃO ECOLÓGICA DE RIBEIRÃO PRETO LOCALIZADO À RODOVIA PREFEITO ANTÔNIO DUARTE NOGUEIRA, KM 317, JD. PROGRESSO, RIBEIRÃO PRETO/SP**, sob o regime de **empreitada por preço unitário**, que será regida pela Lei Federal nº 10.520/2002, pelo Decreto Estadual nº 49.722/2005 e pelo regulamento anexo à Resolução CC-27, de 25 de maio de 2006, aplicando-se, subsidiariamente, no que couberem, as disposições da Lei Federal nº 8.666/1993, do Decreto Estadual nº 47.297/2002, do regulamento anexo à Resolução CEGP-10, de 19 de novembro de 2002, e demais normas regulamentares aplicáveis à espécie.

As propostas deverão obedecer às especificações deste instrumento convocatório e seus anexos e ser encaminhadas por meio eletrônico após o registro dos interessados em participar do certame e o credenciamento de seus representantes no Cadastro Unificado de Fornecedores do Estado de São Paulo – CAUFESP.

A sessão pública de processamento do Pregão Eletrônico será realizada no endereço eletrônico www.bec.sp.gov.br, no dia e hora mencionados no preâmbulo deste Edital, e será conduzida pelo Pregoeiro com o auxílio da equipe de apoio, designados nos autos do processo em epígrafe e indicados no sistema pela autoridade competente.

1. OBJETO

1.1. Descrição. A presente licitação tem por objeto a **PRESTAÇÃO DE SERVIÇOS PARA READEQUAÇÃO DE EDIFICAÇÃO, PARA USO COMO ALOJAMENTO TÉCNICO, NA ESTAÇÃO ECOLÓGICA DE RIBEIRÃO PRETO LOCALIZADO À RODOVIA PREFEITO ANTÔNIO DUARTE NOGUEIRA, KM 317, JD. PROGRESSO, RIBEIRÃO PRETO/SP**, conforme especificações constantes do Termo de Referência que integra este Edital como **Anexo I**.

1.2. Os recursos orçamentários para amparar esta contratação serão provenientes da Fonte de Recurso 001.001.001 – Programa de Trabalho nº 18.541.2618.57150000 – Natureza da Despesa 33.90.39 – Unidade Gestora – 26045.

2. PARTICIPAÇÃO NA LICITAÇÃO

2.1. Participantes. Poderão participar do certame todos os interessados em contratar com a Administração Estadual que estejam registrados no CAUFESP, que atuem em atividade econômica compatível com o seu objeto, sejam detentores de senha para



FUNDAÇÃO FLORESTAL

participar de procedimentos eletrônicos e tenham credenciado os seus representantes na forma estabelecida no regulamento que disciplina a inscrição no referido Cadastro.

2.1.1. O registro no CAUFESP, o credenciamento dos representantes que atuarão em nome da licitante no sistema de pregão eletrônico e a senha de acesso deverão ser obtidos anteriormente à abertura da sessão pública e autorizam a participação em qualquer pregão eletrônico realizado por intermédio do Sistema BEC/SP.

2.1.2. O registro no CAUFESP é gratuito. As informações a respeito das condições exigidas e dos procedimentos a serem cumpridos para a inscrição no Cadastro, para o credenciamento de representantes e para a obtenção de senha de acesso estão disponíveis no endereço eletrônico www.bec.sp.gov.br.

2.2. Vedações. Não será admitida a participação, neste certame licitatório, de pessoas físicas ou jurídicas:

2.2.1. Que estejam com o direito de licitar e contratar temporariamente suspenso, ou que tenham sido impedidas de licitar e contratar com a Administração Pública estadual, direta e indireta, com base no artigo 87, inciso III, da Lei Federal nº 8.666/1993 e no artigo 7º da Lei Federal nº 10.520/2002;

2.2.2. Que tenham sido declaradas inidôneas pela Administração Pública federal, estadual ou municipal, nos termos do artigo 87, inciso IV, da Lei Federal nº 8.666/1993;

2.2.3. Que possuam vínculo de natureza técnica, comercial, econômica, financeira ou trabalhista com a autoridade competente, o Pregoeiro, o subscritor do edital ou algum dos membros da respectiva equipe de apoio, nos termos do artigo 9º da Lei Federal nº 8.666/1993;

2.2.4. Que não tenham representação legal no Brasil com poderes expressos para receber citação e responder administrativa ou judicialmente;

2.2.5. Que estejam reunidas em consórcio ou sejam controladoras, coligadas ou subsidiárias entre si;

2.2.6. Que tenham sido proibidas pelo Plenário do CADE de participar de licitações promovidas pela Administração Pública federal, estadual, municipal, direta e indireta, em virtude de prática de infração à ordem econômica, nos termos do artigo 38, inciso II, da Lei Federal nº 12.529/2011;

2.2.7. Que estejam proibidas de contratar com a Administração Pública em virtude de sanção restritiva de direito decorrente de infração administrativa ambiental, nos termos do art. 72, § 8º, inciso V, da Lei Federal nº 9.605/1998;

2.2.8. Que tenham sido proibidas de contratar com o Poder Público em razão de condenação por ato de improbidade administrativa, nos termos do artigo 12 da Lei Federal nº 8.429/1992;

2.2.9. Que tenham sido declaradas inidôneas para contratar com a Administração Pública pelo Plenário do Tribunal de Contas do Estado de São Paulo, nos termos do artigo 108 da Lei Complementar Estadual nº 709/1993;

2.2.10. Que tenham sido suspensas temporariamente, impedidas ou declaradas inidôneas para licitar ou contratar com a Administração Pública



FUNDAÇÃO FLORESTAL

estadual, direta e indireta, por desobediência à Lei de Acesso à Informação, nos termos do artigo 33, incisos IV e V, da Lei Federal nº 12.527/2011 e do artigo 74, incisos IV e V, do Decreto Estadual nº 58.052/2012;

2.3. Inexistência de fato impeditivo à participação. A participação no certame está condicionada, ainda, a que o interessado declare, ao acessar o ambiente eletrônico de contratações do Sistema BEC/SP, mediante assinalação nos campos próprios, que inexistente qualquer fato impeditivo de sua participação no certame ou de sua contratação, bem como que conhece e aceita os regulamentos do Sistema BEC/SP, relativos a Dispensa de Licitação, Convite e Pregão Eletrônico.

2.4. Uso do sistema BEC/SP. A licitante responde integralmente por todos os atos praticados no pregão eletrônico, por seus representantes devidamente credenciados, assim como pela utilização da senha de acesso ao sistema, ainda que indevidamente, inclusive por pessoa não credenciada como sua representante. Em caso de perda ou quebra do sigilo da senha de acesso, caberá ao interessado efetuar o seu cancelamento por meio do sítio eletrônico www.bec.sp.gov.br (opção "CAUFESP"), conforme Resolução CC-27, de 25 de maio de 2006.

2.5. Cada representante credenciado poderá representar apenas uma licitante em cada pregão eletrônico.

2.6. O envio da proposta vinculará a licitante ao cumprimento de todas as condições e obrigações inerentes ao certame.

2.7. Direito de preferência. Para o exercício do direito de preferência de que trata o item 5.6, bem como para a fruição do benefício de habilitação com irregularidade fiscal e trabalhista previsto na alínea "f" do item 5.9, a condição de microempresa, de empresa de pequeno porte ou de cooperativa que preencha as condições estabelecidas no art. 34, da Lei Federal nº 11.488/2007, deverá constar do registro da licitante junto ao CAUFESP, sem prejuízo do disposto nos itens 4.1.4.3 a 4.1.4.5 deste Edital.

3. PROPOSTAS

3.1. Envio. As propostas deverão ser enviadas por meio eletrônico disponível no endereço www.bec.sp.gov.br na opção "PREGAO-ENTREGAR PROPOSTA", desde a divulgação da íntegra do Edital no referido endereço eletrônico até o dia e horário previstos no preâmbulo para a abertura da sessão pública, devendo a licitante, para formulá-las, assinalar a declaração de que cumpre integralmente os requisitos de habilitação constantes do Edital.

3.2. Preços. Os preços unitários e total para a prestação dos serviços serão ofertados no formulário eletrônico próprio, em moeda corrente nacional, em algarismos, apurados nos termos do item 3.3, sem inclusão de qualquer encargo financeiro ou previsão inflacionária. Nos preços propostos deverão estar incluídos, além do lucro, todas as despesas e custos diretos ou indiretos relacionados à prestação de serviços, tais como tributos, remunerações, despesas financeiras e quaisquer outras necessárias ao cumprimento do objeto desta licitação, inclusive gastos com transporte.

3.2.1. As propostas não poderão impor condições e deverão limitar-se ao objeto desta licitação, sendo desconsideradas quaisquer alternativas de preço ou qualquer outra condição não prevista no Edital e seus anexos.

3.2.2. O licitante deverá arcar com o ônus decorrente de eventual equívoco no dimensionamento de sua proposta, inclusive quanto aos custos variáveis



decorrentes de fatores futuros, mas que sejam previsíveis em seu ramo de atividade, tais como aumentos de custo de mão-de-obra decorrentes de negociação coletiva ou de dissídio coletivo de trabalho.

3.2.3. Simples Nacional. As microempresas e empresas de pequeno porte impedidas de optar pelo Simples Nacional, ante as vedações previstas na Lei Complementar Federal nº 123/2006, não poderão aplicar os benefícios decorrentes desse regime tributário diferenciado em sua proposta, devendo elaborá-la de acordo com as normas aplicáveis às demais pessoas jurídicas, sob pena de não aceitação dos preços ofertados pelo Pregoeiro.

3.2.3.1. Caso venha a ser contratada, a microempresa ou empresa de pequeno porte na situação descrita no item 3.2.3 deverá requerer ao órgão fazendário competente a sua exclusão do Simples Nacional até o último dia útil do mês subsequente àquele em que celebrado o contrato, nos termos do artigo 30, *caput*, inciso II, e §1º, inciso II, da Lei Complementar Federal nº 123/2006, apresentando à Administração a comprovação da exclusão ou o seu respectivo protocolo.

3.2.3.2. Se a contratada não realizar espontaneamente o requerimento de que trata o item 3.2.3.1, caberá ao ente público contratante comunicar o fato ao órgão fazendário competente, solicitando que a empresa seja excluída de ofício do Simples Nacional, nos termos do artigo 29, inciso I, da Lei Complementar Federal nº 123/2006.

3.3. Data de referência. O preço ofertado permanecerá fixo e irrevogável.

3.4. Validade da proposta. Na ausência de indicação expressa em sentido contrário no **Anexo II**, o prazo de validade da proposta será de 60 (sessenta) dias contados a partir da data de sua apresentação.

4. HABILITAÇÃO

4.1. O julgamento da habilitação se processará mediante o exame dos documentos a seguir relacionados, os quais dizem respeito a:

4.1.1. Habilitação jurídica

- a) Registro empresarial na Junta Comercial, no caso de empresário individual ou Empresa Individual de Responsabilidade Limitada - EIRELI;
- b) Ato constitutivo, estatuto ou contrato social atualizado e registrado na Junta Comercial, em se tratando de sociedade empresária ou cooperativa, devendo o estatuto, no caso das cooperativas, estar adequado à Lei Federal nº 12.690/2012;
- c) Documentos de eleição ou designação dos atuais administradores, tratando-se de sociedades empresárias ou cooperativas;
- d) Ato constitutivo atualizado e registrado no Registro Civil de Pessoas Jurídicas, tratando-se de sociedade não empresária, acompanhado de prova da diretoria em exercício;
- e) Decreto de autorização, tratando-se de sociedade empresária estrangeira em funcionamento no País, e ato de registro ou autorização para funcionamento expedido pelo órgão competente, quando a atividade assim o exigir;
- f) Registro perante a entidade estadual da Organização das Cooperativas Brasileiras, em se tratando de sociedade cooperativa;

4.1.2. Regularidade fiscal e trabalhista



FUNDAÇÃO FLORESTAL

- a) Prova de inscrição no Cadastro Nacional de Pessoas Jurídicas, do Ministério da Fazenda (CNPJ);
- b) Prova de inscrição no cadastro de contribuintes estadual ou municipal, relativo à sede ou domicílio do licitante, pertinente ao seu ramo de atividade e compatível com o objeto do certame;
- c) Certificado de regularidade do Fundo de Garantia por Tempo de Serviço (CRF - FGTS);
- d) Certidão negativa, ou positiva com efeitos de negativa, de débitos trabalhistas (CNDT);
- e) Certidão negativa, ou positiva com efeitos de negativa, de Débitos relativos a Créditos Tributários Federais e à Dívida Ativa da União;
- f) Certidão emitida pela Fazenda Estadual da sede ou domicílio da licitante que comprove a regularidade de débitos tributários relativos ao Imposto sobre Operações relativas à Circulação de Mercadorias e sobre Prestações de Serviços de Transporte Interestadual, Intermunicipal e de Comunicação - ICMS; e
- g) Certidão emitida pela Fazenda Municipal da sede ou domicílio da licitante que comprove a regularidade de débitos tributários relativos ao Imposto sobre Serviços de Qualquer Natureza – ISSQN.

4.1.3. Qualificação econômico-financeira

- a) Certidão negativa de falência, recuperação judicial ou extrajudicial, expedida pelo distribuidor da sede da pessoa jurídica ou do domicílio do empresário individual;
 - a.1). Se a licitante for cooperativa ou sociedade não empresária, a certidão mencionada na alínea “a” deverá ser substituída por certidão negativa de ações de insolvência civil.
 - a.2). Caso o licitante esteja em recuperação judicial ou extrajudicial, deverá ser comprovado o acolhimento do plano de recuperação judicial ou a homologação do plano de recuperação extrajudicial, conforme o caso.

4.1.4. Declarações e outras comprovações

4.1.4.1. Declaração subscrita por representante legal da licitante, em conformidade com o modelo constante do **Anexo III.1**, atestando que:

- a) se encontra em situação regular perante o Ministério do Trabalho no que se refere a observância do disposto no inciso XXXIII do artigo 7.º da Constituição Federal, na forma do Decreto Estadual nº. 42.911/1998;
- b) inexistente impedimento legal para licitar ou contratar com a Administração, inclusive em virtude das disposições da Lei Estadual nº 10.218/1999;
- c) cumpre as normas relativas à saúde e segurança do trabalho, nos termos do artigo 117, parágrafo único, da Constituição Estadual;

4.1.4.2. Declaração subscrita por representante legal da licitante, em conformidade com o modelo constante do **Anexo III.2**, afirmando que sua proposta foi elaborada de maneira independente e que conduz seus negócios de forma a coibir fraudes, corrupção e a prática de quaisquer outros atos lesivos à Administração Pública, nacional ou estrangeira, em atendimento à Lei Federal nº 12.846/ 2013 e ao Decreto Estadual nº 60.106/2014.

4.1.4.3. Em se tratando de microempresa ou de empresa de pequeno porte, declaração subscrita por representante legal da licitante, em conformidade com o modelo constante do **Anexo III.3**, declarando seu enquadramento nos critérios previstos no artigo 3º da Lei Complementar Federal nº 123/2006, bem como sua não inclusão nas vedações previstas no mesmo diploma legal.



FUNDAÇÃO FLORESTAL

4.1.4.4. Em se tratando de cooperativa que preencha as condições estabelecidas no art. 34, da Lei Federal nº 11.488/2007, declaração subscrita por representante legal da licitante, em conformidade com o modelo constante do **Anexo III.4**, declarando que seu estatuto foi adequado à Lei Federal nº 12.690/2012 e que auferir Receita Bruta até o limite definido no inciso II do *caput* do art. 3º da Lei Complementar Federal nº 123/2006.

4.1.4.5. Sem prejuízo das declarações exigidas nos itens 4.1.4.3 e 4.1.4.4 e admitida a indicação, pelo licitante, de outros meios e documentos aceitos pelo ordenamento jurídico vigente, a condição de microempresa, de empresa de pequeno porte ou de cooperativa que preencha as condições estabelecidas no art. 34, da Lei Federal nº 11.488/2007 será comprovada da seguinte forma:

4.1.4.5.1. Se sociedade empresária, pela apresentação de certidão expedida pela Junta Comercial competente;

4.1.4.5.2. Se sociedade simples, pela apresentação da “Certidão de Breve Relato de Registro de Enquadramento de Microempresa ou Empresa de Pequeno Porte”, expedida pelo Cartório de Registro de Pessoas Jurídicas;

4.1.4.5.3. Se sociedade cooperativa, pela Demonstração do Resultado do Exercício ou documento equivalente que comprove Receita Bruta até o limite definido no inciso II do *caput* do art. 3º da Lei Complementar Federal nº 123/2006.

4.1.5. Qualificação técnica

4.1.5.1. A proponente deverá apresentar Certidão de Registro da empresa no CREA/CAU/SP, com validade na data de apresentação da proposta, devidamente atualizada em todos os seus dados cadastrais e contratuais. No caso da licitante vencedora domiciliada em outros estados, o certificado de registro expedido pelo CREA/CAU da região deverá, obrigatoriamente, conter a averbação de sua vigência do CREA/CAU/SP no ato da contratação.

4.1.5.2. A proponente deverá apresentar atestado(s) de bom desempenho anterior em contrato da mesma natureza e porte, fornecido(s) por pessoas jurídicas de direito público ou privado, que especifique(m) em seu objeto necessariamente os tipos de serviços realizados, com indicações das quantidades e prazo contratual, datas de início e término e local da prestação dos serviços;

4.1.5.2.1. Entende-se por mesma natureza e porte, atestado(s) de serviços similares ao objeto da licitação que demonstrem que a empresa prestou serviços correspondentes a 50% à 60% (cinquenta a sessenta por cento) do objeto da licitação. (Súmula nº 24 do TCE/SP - RESOLUÇÃO Nº 10/2016).

4.1.5.2.1.1. A comprovação a que se refere o item 4.1.5.2.1 poderá ser efetuada pelo somatório das quantidades realizadas em tantos contratos quanto dispuser o licitante;

4.1.5.2.2. O(s) atestado(s) deverá(ão) conter a identificação da pessoa jurídica emitente bem como o nome, o cargo do signatário e telefone para contato.

4.1.5.3. PROFISSIONAL

4.1.5.3. A Capacidade **Técnica** Profissional far-se-á mediante a comprovação pela licitante de possuir no seu quadro permanente e/ou contratado, profissional de nível superior:



- Um profissional registrados no CREA/CAU, sendo detentor de Certidão de Acervo Técnico – CAT, emitida pelo CREA/CAU, e em nome do responsável técnico que se responsabilizará pela execução do objeto contratado e que a comprovação do vínculo profissional se faça mediante contrato social, registro na carteira profissional, ficha de empregado ou contrato de trabalho, sendo possível a contratação de profissional autônomo que preencha os requisitos e se responsabilize tecnicamente pela execução dos serviços.

4.1.5.1. A proponente deverá apresentar “Atestado de Visita Técnica”, conforme o modelo constante do Anexo VI.

4.1.5.1.1. A visita técnica tem como objetivo verificar as condições locais, avaliar a quantidade e a natureza dos trabalhos, materiais e equipamentos necessários à realização do objeto da contratação, permitindo aos interessados colher as informações e subsídios que julgarem necessários para a elaboração da sua proposta, de acordo com o que o próprio interessado julgar conveniente, não cabendo à Administração nenhuma responsabilidade em função de insuficiência dos dados levantados por ocasião da visita técnica.

4.1.5.1.2. Poderão ser feitas tantas visitas técnicas quantas cada interessado considerar necessário. Cada visita deverá ser agendada por e-mail ou pelo telefone abaixo indicado e poderá ser realizada até o dia imediatamente anterior à sessão pública, em horário comercial e dias úteis de segunda à sexta-feira das 09:00 às 16:00 hs.

Alessandra Celia Pinezi (gestora)
Telefone ((16) 3637 1939;
Celular: (16)99638-6875
E-mail
ec.ribpreto@fflorestal.sp.gov.br

Carlos Eduardo Beduschi
(Gerente)
(19)99970-3623.

4.1.5.1.3. Competirá a cada interessado, quando da visita técnica, fazer-se acompanhar dos técnicos e especialistas que entender suficientes para colher as informações necessárias à elaboração da sua proposta.

4.1.5.1.4. As prospecções, investigações técnicas, ou quaisquer outros procedimentos que impliquem interferências no local em que serão prestados os serviços deverão ser previamente informadas e autorizadas pela Administração.

4.1.5.1.5. A proponente não poderá pleitear, em hipótese alguma, modificações nos preços, prazos ou condições ajustadas, tampouco alegar quaisquer prejuízos ou reivindicar quaisquer benefícios sob a invocação de insuficiência de dados ou informações sobre o local em que serão executados os serviços.

4.2. Disposições gerais sobre os documentos de habilitação.

4.2.1. Na hipótese de não constar prazo de validade nas certidões apresentadas, a Administração aceitará como válidas as expedidas nos 180 (cento e oitenta) dias imediatamente anteriores à data de apresentação das propostas.

4.2.2. O Pregoeiro, a seu critério, poderá diligenciar para esclarecer dúvidas ou confirmar o teor das declarações solicitadas no item 4.1.4 deste Edital e das comprovações de qualificação econômico-financeira e de qualificação técnica (caso



exigidas nos itens 4.1.3 e 4.1.5), aplicando-se, em caso de falsidade, as sanções penais e administrativas pertinentes.

4.2.3. Caso o objeto contratual venha a ser cumprido por filial da licitante, os documentos exigidos no item 4.1.2 deverão ser apresentados tanto pela matriz quanto pelo estabelecimento que executará o objeto do contrato.

4.2.4. O licitante que se considerar isento ou imune de tributos relacionados ao objeto da licitação, cuja regularidade fiscal seja exigida no presente Edital, deverá comprovar tal condição mediante a apresentação de declaração emitida pela correspondente Fazenda do domicílio ou sede, ou outra equivalente, na forma da lei.

5. SESSÃO PÚBLICA E JULGAMENTO

5.1. **Abertura das propostas.** No dia e horário previstos neste Edital, o Pregoeiro dará início à sessão pública do pregão eletrônico, com a abertura automática das propostas e a sua divulgação pelo sistema na forma de grade ordenatória, em ordem crescente de preços.

5.2. **Análise.** A análise das propostas pelo Pregoeiro se limitará ao atendimento das condições estabelecidas neste Edital e seus anexos e à legislação vigente.

5.2.1. Serão desclassificadas as propostas:

- a) cujo objeto não atenda as especificações, prazos e condições fixados neste Edital;
- b) que apresentem preço baseado exclusivamente em proposta das demais licitantes;
- c) apresentadas por licitante impedida de participar, nos termos do item 2.2 deste Edital.

5.2.2. A desclassificação se dará por decisão motivada do Pregoeiro, observado o disposto no artigo 43, §3º, da Lei Federal nº 8.666/1993.

5.2.3. Serão desconsideradas ofertas ou vantagens baseadas nas propostas das demais licitantes.

5.2.4. O eventual desempate de propostas do mesmo valor será promovido pelo sistema, com observância dos critérios legais estabelecidos para tanto.

5.3. Nova grade ordenatória será divulgada pelo sistema, contendo a relação das propostas classificadas e das desclassificadas.

5.4. **Lances.** Será iniciada a etapa de lances com a participação de todas as licitantes detentoras de propostas classificadas.

5.4.1. Os lances deverão ser formulados exclusivamente por meio do sistema eletrônico em valores distintos e decrescentes, inferiores à proposta de menor preço ou ao último valor apresentado pela própria licitante ofertante, observada em ambos os casos a redução mínima fixada no item 5.4.2, aplicável, inclusive, em relação ao primeiro formulado, prevalecendo o primeiro lance recebido, quando ocorrerem 02 (dois) ou mais lances do mesmo valor.

5.4.2. **O valor de redução mínima entre os lances será de R\$ 500,00 (quinhentos reais) e incidirá sobre o valor total.**

5.4.3. A etapa de lances terá a duração de 15 (quinze) minutos.



5.4.3.1. A duração da etapa de lances será prorrogada automaticamente pelo sistema, visando à continuidade da disputa, quando houver lance admissível ofertado nos últimos 03 (três) minutos do período de que trata o item 5.4.3 ou nos sucessivos períodos de prorrogação automática.

5.4.3.2. Não havendo novos lances ofertados nas condições estabelecidas no item 5.4.3.1, a duração da prorrogação encerrar-se-á, automaticamente, quando atingido o terceiro minuto contado a partir do registro no sistema do último lance que ensejar prorrogação.

5.4.4. No decorrer da etapa de lances, as licitantes serão informadas pelo sistema eletrônico:

5.4.4.1. dos lances admitidos e dos inválidos, horários de seus registros no sistema e respectivos valores;

5.4.4.2. do tempo restante para o encerramento da etapa de lances.

5.4.5. A etapa de lances será considerada encerrada findos os períodos de duração indicados no item 5.4.3.

5.5. **Classificação.** Encerrada a etapa de lances, o sistema divulgará a nova grade ordenatória contendo a classificação final, em ordem crescente de valores, considerando o último preço admitido de cada licitante.

5.6. **Empate ficto.** Com base na classificação a que alude o item 5.5, será assegurada às licitantes microempresas, empresas de pequeno porte e cooperativas que preencham as condições estabelecidas no artigo 34, da Lei Federal nº 11.488/2007, preferência à contratação, observadas as seguintes regras:

5.6.1. A microempresa, empresa de pequeno porte ou cooperativa que preencha as condições estabelecidas no artigo 34, da Lei Federal nº 11.488/2007, detentora da proposta de menor valor, dentre aquelas cujos valores sejam iguais ou superiores até 5% (cinco por cento) ao valor da proposta melhor classificada, será convocada pelo Pregoeiro para que apresente preço inferior ao da melhor classificada no prazo de 5 (cinco) minutos, sob pena de preclusão do direito de preferência. Caso haja propostas empatadas, a convocação recairá sobre a licitante vencedora de sorteio.

5.6.2. Não havendo a apresentação de novo preço, inferior ao preço da proposta melhor classificada, serão convocadas para o exercício do direito de preferência, respeitada a ordem de classificação, as demais microempresas, empresas de pequeno porte e cooperativas que preencham as condições estabelecidas no artigo 34, da Lei Federal nº 11.488/2007, cujos valores das propostas se enquadrem nas condições indicadas no item 5.6.1.

5.6.3. Caso a detentora da melhor oferta, de acordo com a classificação de que trata o item 5.5, seja microempresa, empresa de pequeno porte ou cooperativa que preencha as condições estabelecidas no artigo 34, da Lei Federal nº 11.488/2007, não será assegurado o direito de preferência, passando-se, desde logo, à negociação do preço.

5.7. **Negociação.** O Pregoeiro poderá negociar com o autor da oferta de menor valor mediante troca de mensagens abertas no sistema, com vistas à redução do preço.

5.8. **Aceitabilidade.** Após a negociação, se houver, o Pregoeiro examinará a aceitabilidade do menor preço, decidindo motivadamente a respeito.



5.8.1. A aceitabilidade dos preços será aferida com base nos valores referenciais constantes do CADTERC; quando inexistentes tais valores, será aferida a partir dos preços de mercado vigentes na data da apresentação das propostas, apurados mediante pesquisa realizada pelo órgão licitante, que será juntada aos autos por ocasião do julgamento.

5.8.2. Não serão aceitas as propostas que tenham sido apresentadas por microempresas ou empresas de pequeno porte impedidas de optar pelo Simples Nacional e que, não obstante, tenham considerado os benefícios desse regime tributário diferenciado.

5.8.3. Na mesma sessão pública, o Pregoeiro solicitará da licitante detentora da melhor oferta o envio, no campo próprio do sistema, da planilha de proposta detalhada, elaborada de acordo com o modelo do **Anexo II** deste Edital, contendo os preços unitários e o novo valor total para a contratação a partir do valor total final obtido no certame.

5.8.3.1. O Pregoeiro poderá a qualquer momento solicitar às licitantes a composição de preços unitários de serviços e/ou de materiais/equipamentos, bem como os demais esclarecimentos que julgar necessários.

5.8.3.2. A critério do Pregoeiro, a sessão pública poderá ser suspensa por até 02 (dois) dias úteis para a apresentação da planilha de proposta em conformidade com o modelo do **Anexo II**.

5.8.3.3. Se a licitante detentora da melhor oferta deixar de cumprir a obrigação estabelecida no item 5.8.3, sua proposta não será aceita pelo Pregoeiro.

5.9. Exame das condições de habilitação. Considerada aceitável a oferta de menor preço, passará o Pregoeiro ao julgamento da habilitação, observando as seguintes diretrizes:

a) Verificação dos dados e informações do autor da oferta aceita, constantes do CAUFESP e extraídos dos documentos indicados no item 4 deste Edital;

b) Caso os dados e informações constantes no CAUFESP não atendam aos requisitos estabelecidos no item 4 deste Edital, o Pregoeiro verificará a possibilidade de suprir ou sanear eventuais omissões ou falhas mediante consultas efetuadas por outros meios eletrônicos hábeis de informações. Essa verificação será certificada pelo Pregoeiro na ata da sessão pública, devendo ser anexados aos autos os documentos obtidos por meio eletrônico, salvo impossibilidade devidamente certificada e justificada;

c) A licitante poderá suprir eventuais omissões ou sanear falhas relativas ao cumprimento dos requisitos e condições de habilitação estabelecidos neste Edital mediante a apresentação de documentos, preferencialmente por correio eletrônico a ser fornecido pelo Pregoeiro no chat do sistema, desde que os envie no curso da própria sessão pública e antes de ser proferida decisão sobre a habilitação. As declarações solicitadas no item 4.1.4 e as comprovações de qualificação técnica, caso exigida no item 4.1.5, serão obrigatoriamente apresentadas por correio eletrônico, sem prejuízo do disposto no item 5.9, "a", "b" e "c" deste Edital.

d) A Administração não se responsabilizará pela eventual indisponibilidade dos meios eletrônicos hábeis de informações, no momento da verificação a que se refere a alínea "b", ou dos meios para a transmissão de cópias de documentos a que se refere a alínea "c", ambas deste subitem 5.9, ressalvada a indisponibilidade de seus próprios meios. Na hipótese de ocorrerem essas indisponibilidades e/ou não sendo supridas ou saneadas as eventuais omissões



ou falhas, na forma prevista nas alíneas “b” e “c”, a licitante será inabilitada, mediante decisão motivada;

e) Os originais ou cópias autenticadas por tabelião de notas dos documentos enviados na forma constante da alínea “c” deverão ser apresentados no endereço indicado no preâmbulo deste Edital, em até 02 (dois) dias após o encerramento da sessão pública, sob pena de invalidade do respectivo ato de habilitação e aplicação das penalidades cabíveis;

f) A comprovação da regularidade fiscal e trabalhista de microempresas, empresas de pequeno porte ou cooperativas que preencham as condições estabelecidas no artigo 34 da Lei Federal nº 11.488/2007 será exigida apenas para efeito de celebração do contrato. Não obstante, a apresentação de todas as certidões e documentos exigidos para a comprovação da regularidade fiscal e trabalhista será obrigatória na fase de habilitação, ainda que apresentem alguma restrição ou impedimento.

f.1) A prerrogativa tratada na alínea “f” abrange apenas a regularidade fiscal e trabalhista do licitante enquadrado como microempresa, empresa de pequeno porte ou cooperativa que preencha as condições estabelecidas no artigo 34 da Lei Federal nº 11.488/2007, não abrangendo os demais requisitos de habilitação exigidos neste Edital, os quais deverão ser comprovados durante o certame licitatório e na forma prescrita neste item 5.9.

g) Constatado o cumprimento dos requisitos e condições estabelecidos no Edital, a licitante será habilitada e declarada vencedora do certame.

h) Havendo necessidade de maior prazo para analisar os documentos exigidos, o Pregoeiro suspenderá a sessão, informando no chat eletrônico a nova data e horário para sua continuidade.

i) Por meio de aviso lançado no sistema, o Pregoeiro informará às demais licitantes que poderão consultar as informações cadastrais da licitante vencedora utilizando opção disponibilizada no próprio sistema para tanto. O Pregoeiro deverá, ainda, informar o teor dos documentos recebidos por meio eletrônico.

5.10. Regularidade fiscal e trabalhista de ME/EPP/COOPERATIVA. A licitante habilitada nas condições da alínea “f” do item 5.9 deverá comprovar sua regularidade fiscal e trabalhista sob pena de decadência do direito à contratação, sem prejuízo da aplicação das sanções cabíveis, mediante a apresentação das competentes certidões negativas de débitos, ou positivas com efeito de negativa, no prazo de 5 (cinco) dias úteis, contado a partir do momento em que a licitante for declarada vencedora do certame, prorrogável por igual período, a critério da Administração.

5.11. Ocorrendo a habilitação na forma indicada na alínea “f”, do item 5.9, a sessão pública será suspensa pelo Pregoeiro, observados os prazos previstos no item 5.10 para que a licitante vencedora possa comprovar a regularidade fiscal e trabalhista.

5.12. Por ocasião da retomada da sessão, o Pregoeiro decidirá motivadamente sobre a comprovação ou não da regularidade fiscal e trabalhista de que trata o item 5.10, ou sobre a prorrogação de prazo para a mesma comprovação.

5.13. Licitação fracassada. Se a oferta não for aceitável, se a licitante desatender às exigências para a habilitação, ou não sendo saneada a irregularidade fiscal e trabalhista, nos moldes dos itens 5.10 a 5.12, o Pregoeiro, respeitada a ordem de classificação de que trata o item 5.5, examinará a oferta subsequente de menor preço, negociará com o seu autor, decidirá sobre a sua aceitabilidade e, em caso positivo, verificará as condições de habilitação e assim sucessivamente, até a apuração de uma oferta aceitável cujo autor atenda aos requisitos de habilitação, caso em que será declarado vencedor.



6. RECURSO, ADJUDICAÇÃO E HOMOLOGAÇÃO.

6.1. **Recursos.** Divulgado o vencedor ou, se for o caso, saneada a irregularidade fiscal e trabalhista nos moldes dos itens 5.10 a 5.12, o Pregoeiro informará às licitantes por meio de mensagem lançada no sistema que poderão interpor recurso, imediata e motivadamente, por meio eletrônico, utilizando exclusivamente o campo próprio disponibilizado no sistema.

6.2. Havendo interposição de recurso o Pregoeiro informará aos recorrentes que poderão apresentar memoriais contendo as razões recursais no prazo de 03 (três) dias úteis após o encerramento da sessão pública, sob pena de preclusão. Os demais licitantes poderão apresentar contrarrazões ao(s) recurso(s) interposto(s) no prazo comum de 03 (três) dias úteis contados a partir do término do prazo para apresentação, pelo(s) recorrente(s), dos memoriais recursais, sendo-lhes assegurada vista aos autos do processo no endereço indicado pela Unidade Compradora.

6.3. Os memoriais de recurso e as contrarrazões serão oferecidos por meio eletrônico no sítio www.bec.sp.gov.br, opção "RECURSO". A apresentação de documentos relativos às peças antes indicadas, se houver, será efetuada mediante protocolo dentro dos prazos estabelecidos no item 6.2.

6.4. A falta de interposição do recurso na forma prevista no item 6.1 importará na decadência do direito de recorrer, podendo o Pregoeiro adjudicar o objeto do certame ao vencedor na própria sessão pública e, em seguida, propor à autoridade competente a homologação do procedimento licitatório.

6.5. O recurso terá efeito suspensivo e o seu acolhimento importará a invalidação dos atos insuscetíveis de aproveitamento.

6.6. **Homologação.** Decididos os recursos e constatada a regularidade dos atos praticados, a autoridade competente adjudicará o objeto da licitação à licitante vencedora e homologará o procedimento licitatório.

6.7. Adjudicação. A adjudicação será feita considerando a totalidade do objeto.

7. DESCONEXÃO COM O SISTEMA ELETRÔNICO

7.1. **Desconexão.** À licitante caberá acompanhar as operações no sistema eletrônico durante a sessão pública, respondendo pelos ônus decorrentes de sua desconexão ou da inobservância de quaisquer mensagens emitidas pelo sistema.

7.2. **Efeitos.** A desconexão do sistema eletrônico com o Pregoeiro, durante a sessão pública, implicará:

- a) fora da etapa de lances, a sua suspensão e o seu reinício, desde o ponto em que foi interrompida. Neste caso, se a desconexão persistir por tempo superior a 15 (quinze) minutos, a sessão pública deverá ser suspensa e reiniciada somente após comunicação expressa às licitantes de nova data e horário para a sua continuidade;
- b) durante a etapa de lances, a continuidade da apresentação de lances pelas licitantes, até o término do período estabelecido no Edital.

7.3. A desconexão do sistema eletrônico com qualquer licitante não prejudicará a conclusão válida da sessão pública ou do certame.

8. LOCAL E CONDIÇÕES DE EXECUÇÃO DOS SERVIÇOS.



FUNDAÇÃO FLORESTAL

8.1. O objeto desta licitação deverá ser executado em conformidade com as especificações constantes do Termo de Referência, que constitui **Anexo I** deste Edital, correndo por conta da contratada as despesas necessárias à sua execução, em especial as relativas a seguros, transporte, tributos, encargos trabalhistas e previdenciários decorrentes da execução do objeto do contrato.

9. CONDIÇÕES DE RECEBIMENTO DO OBJETO

9.1. Remissão ao contrato. As condições de recebimento do objeto são aquelas definidas pelo termo de contrato, cuja minuta constitui o Anexo V deste Edital.

10. PAGAMENTOS

10.1. **Remissão ao contrato.** Os pagamentos serão efetuados em conformidade com o termo de contrato, cuja minuta constitui o **Anexo V** deste Edital.

11. CONTRATAÇÃO

11.1. **Celebração do contrato.** A contratação decorrente deste certame licitatório será formalizada mediante a assinatura de termo de contrato, cuja minuta integra este Edital como **Anexo V**.

11.1.1. Se, por ocasião da celebração do contrato, algum dos documentos apresentados pela adjudicatária para fins de comprovação da regularidade fiscal ou trabalhista estiver com o prazo de validade expirado, a Unidade Compradora verificará a situação por meio eletrônico hábil de informações e certificará a regularidade nos autos do processo, anexando ao expediente os documentos comprobatórios, salvo impossibilidade devidamente justificada.

11.1.2. Se não for possível atualizar os documentos referidos no item 11.1.1 por meio eletrônico hábil de informações, a adjudicatária será notificada para, no prazo de 02 (dois) dias úteis, comprovar a sua situação de regularidade mediante a apresentação das certidões respectivas com prazos de validade em plena vigência, sob pena de a contratação não se realizar.

11.1.3. Constitui condição para a celebração da contratação, bem como para a realização dos pagamentos dela decorrentes, a inexistência de registros em nome da adjudicatária no “Cadastro Informativo dos Créditos não Quitados de Órgãos e Entidades Estaduais – CADIN ESTADUAL”, bem como a comprovação de regularidade perante a Seguridade Social e ao Fundo de Garantia por Tempo de Serviço - FGTS. Esta condição será considerada cumprida se a devedora comprovar que os respectivos registros se encontram suspensos, nos termos do artigo 8º, §§ 1º e 2º. da Lei Estadual nº 12.799/2008.

11.1.4. O “Sistema Eletrônico de Aplicação e Registro de Sanções Administrativas – e-Sanções”, no endereço www.esancoes.sp.gov.br, e o “Cadastro Nacional de Empresas Inidôneas e Suspensas – CEIS”, no endereço <http://www.portaltransparencia.gov.br/ceis>, deverão ser consultados previamente à celebração da contratação, observado o disposto nos itens 2.2.1 e 2.2.2 deste Edital.

11.1.5. Constituem, igualmente, condições para a celebração do contrato:

- a) a indicação de gestor encarregado de representar a adjudicatária com exclusividade perante o contratante, caso se trate de sociedade cooperativa;



FUNDAÇÃO FLORESTAL

b) a apresentação do(s) documento(s) que a adjudicatária, à época do certame licitatório, houver se comprometido a exibir antes da celebração do contrato por meio de declaração específica, caso exigida no item 4.1.4.6 deste Edital.

11.2. A adjudicatária deverá, no prazo de 5 (cinco) dias corridos contados da data da convocação, comparecer no local e horário indicados pela Unidade Compradora para assinatura do termo de contrato. O prazo para assinatura poderá ser prorrogado por igual período por solicitação justificada do interessado e aceita pela Administração.

11.3. **Celebração frustrada.** As demais licitantes classificadas serão convocadas para participar de nova sessão pública do pregão, com vistas à celebração do contrato, quando a adjudicatária:

11.3.1. Deixar de comprovar sua regularidade fiscal e trabalhista, nos moldes do item 5.10, ou na hipótese de invalidação do ato de habilitação com base no disposto na alínea “e” do item 5.9;

11.3.2. For convocada dentro do prazo de validade de sua proposta e não apresentar a situação regular de que tratam os itens 11.1.1 a 11.1.5 deste Edital.

11.3.3. Recusar-se a assinar o contrato ou não comparecer no horário e local indicados para a sua assinatura;

11.3.4. For proibida de participar desta licitação, nos termos do item 2.2 deste Edital;

11.4 A nova sessão de que trata o item 11.3 será realizada em prazo não inferior a 03 (três) dias úteis contados da publicação do aviso no Diário Oficial do Estado de São Paulo.

11.4.1. O aviso será também divulgado nos endereços eletrônicos www.bec.sp.gov.br e www.imesp.com.br, opção “NEGÓCIOS PÚBLICOS”.

11.4.2. Na nova sessão, respeitada a ordem de classificação, observar-se-ão as disposições dos itens 5.7 a 5.10 e 6.1 a 6.7 deste Edital.

12. SANÇÕES PARA O CASO DE INADIMPLEMENTO

12.1. **Impedimento de licitar e contratar.** Ficará impedida de licitar e contratar com a Administração direta e indireta do Estado de São Paulo, pelo prazo de até 05 (cinco) anos, a pessoa física ou jurídica, que praticar quaisquer atos previstos no artigo 7º da Lei Federal nº 10.520/2002, sem prejuízo da responsabilidade civil ou criminal, quando couber.

12.2. **Multas e registro.** A sanção de que trata o subitem anterior poderá ser aplicada juntamente com as multas previstas no **Anexo IV** deste Edital, garantido o exercício de prévia e ampla defesa, e deverá ser registrada no CAUFESP, no “Sistema Eletrônico de Aplicação e Registro de Sanções Administrativas – e-Sanções”, no endereço www.esancoes.sp.gov.br, e também no “Cadastro Nacional de Empresas Inidôneas e Suspensas – CEIS”, no endereço <http://www.portaltransparencia.gov.br/ceis>.

12.3. **Autonomia.** As sanções são autônomas e a aplicação de uma não exclui a de outra.

12.4. **Descontos.** O contratante poderá descontar das faturas os valores correspondentes às multas que eventualmente lhe forem aplicadas por descumprimento de obrigações estabelecidas neste Edital, seus anexos ou no termo de contrato.



12.5. Conformidade com o marco legal anticorrupção. A prática de atos que atentem contra o patrimônio público nacional ou estrangeiro, contra princípios da administração pública, ou que de qualquer forma venham a constituir fraude ou corrupção, durante a licitação ou ao longo da execução do contrato, será objeto de instauração de processo administrativo de responsabilização nos termos da Lei Federal nº 12.846/2013 e do Decreto Estadual nº 60.106/2014, sem prejuízo da aplicação das sanções administrativas previstas nos artigos 87 e 88 da Lei Federal nº 8.666/1993, e no artigo 7º da Lei Federal nº 10.520/2002.

13. GARANTIA DE EXECUÇÃO CONTRATUAL

13.1. Não será exigida a prestação de garantia de execução para celebrar a contratação decorrente deste certame licitatório.

14. IMPUGNAÇÕES E PEDIDOS DE ESCLARECIMENTOS

14.1. **Forma.** As impugnações e os pedidos de esclarecimentos serão formulados por meio eletrônico, em campo próprio do sistema, encontrado na opção "EDITAL". As impugnações e os pedidos de esclarecimentos não suspendem os prazos previstos no certame.

14.2. **Decisão.** As impugnações serão decididas pelo subscritor do Edital e os pedidos de esclarecimentos respondidos pelo Pregoeiro até o dia útil anterior à data fixada para a abertura da sessão pública.

14.2.1. Acolhida a impugnação contra o ato convocatório, será designada nova data para realização da sessão pública, se for o caso.

14.2.2. As decisões das impugnações e as respostas aos pedidos de esclarecimentos serão entranhados aos autos do processo licitatório e estarão disponíveis para consulta por qualquer interessado.

14.3. **Aceitação tácita.** A ausência de impugnação implicará na aceitação tácita, pelo licitante, das condições previstas neste Edital e em seus anexos, em especial no Termo de Referência e na minuta de termo de contrato.

15. DISPOSIÇÕES GERAIS

15.1. **Interpretação.** As normas disciplinadoras desta licitação serão interpretadas em favor da ampliação da disputa, respeitada a igualdade de oportunidade entre as licitantes, desde que não comprometam o interesse público, a finalidade e a segurança da contratação.

15.2. **Omissões.** Os casos omissos serão solucionados pelo Pregoeiro e as questões relativas ao sistema, pelo Departamento de Contratações Eletrônicas, da Secretaria da Fazenda.

15.3. **Atas.** Das sessões públicas de processamento do Pregão serão lavradas atas circunstanciadas, observado o disposto no artigo 14, inciso IX, do Regulamento anexo à Resolução CC-27/2006, a serem assinadas pelo Pregoeiro e pela equipe de apoio.

15.4. **Sigilo dos licitantes.** O sistema manterá sigilo quanto à identidade das licitantes:

15.4.1. Para o Pregoeiro, até a etapa de negociação com o autor da melhor oferta;

15.4.2. Para os demais participantes, até a etapa de habilitação;



FUNDAÇÃO FLORESTAL

15.5. Será excluído do certame o licitante que, por quaisquer meios, antes ou durante a sessão pública, franqueie, permita ou possibilite a sua identificação para a Unidade Compradora, para o Pregoeiro ou para os demais participantes em qualquer momento, desde a publicação do aviso até a conclusão da etapa de negociação, especialmente no preenchimento do formulário eletrônico para a entrega das propostas.

15.6. A exclusão de que trata o item anterior dar-se-á por meio de desclassificação do licitante na etapa "Análise de Propostas" e/ou pela não aceitabilidade do preço pelo pregoeiro na etapa "Análise da Aceitabilidade de Preço".

15.7. **Saneamento de erros e falhas.** No julgamento das propostas e da habilitação, o Pregoeiro poderá sanar erros ou falhas que não alterem a substância das propostas, dos documentos e sua validade jurídica, mediante despacho fundamentado, registrado em ata e acessível a todos, atribuindo-lhes validade e eficácia para fins de habilitação e classificação.

15.7.1. As falhas passíveis de saneamento na documentação apresentada pelo licitante são aquelas cujo conteúdo retrate situação fática ou jurídica já existente na data da abertura da sessão pública deste Pregão.

15.7.2. O desatendimento de exigências formais não essenciais não importará no afastamento do licitante, desde que seja possível o aproveitamento do ato, observados os princípios da isonomia e do interesse público.

15.8. **Publicidade.** O resultado deste Pregão e os demais atos pertinentes a esta licitação, sujeitos à publicação, serão divulgados no Diário Oficial do Estado e nos sítios eletrônicos www.imesp.com.br, opção "NEGÓCIOS PÚBLICOS" e www.bec.sp.gov.br, opção "PREGÃO ELETRÔNICO".

15.9. **Foro.** Para dirimir quaisquer questões decorrentes da licitação, não resolvidas na esfera administrativa, será competente o foro da Comarca da Capital do Estado de São Paulo.

16. ANEXOS

16.1. Integram o presente Edital:

- Anexo I – Termo de Referência;
- Anexo II – Modelo de planilha de proposta;
 - Anexo A – Cronograma Físico;
 - Anexo B – Planilha de Quantidades e Custos;
- Anexo III – Modelos de Declarações;
- Anexo IV – Portaria FF/DE nº 279/2018;
- Anexo V – Minuta de Termo de Contrato; e
- Anexo VI – Modelo de Atestado de Visita Técnica.

São Paulo, 29 de agosto de 2018.

Elisabeth Sutter
Subscritora do Edital

Rodrigo Levkovicz
Diretor Executivo



FUNDAÇÃO FLORESTAL

ANEXO I - TERMO DE REFERÊNCIA

TERMO DE REFERÊNCIA

**CONTRATAÇÃO PARA ADEQUAÇÃO DE
EDIFICAÇÃO COMO ALOJAMENTO, NA
ESTAÇÃO ECOLÓGICA DE RIBEIRÃO
PRETO, SP.**

SEI - Setor de Engenharia e Infraestrutura
Junho / 2018



ÍNDICE

1	OBJETO.....	
2	VISITA TÉCNICA OBRIGATÓRIA	
3	PRAZO DE EXECUÇÃO	
4	QUALIFICAÇÃO	
4.1	OPERACIONAL	
4.2	PROFISSIONAL	
5	INTRODUÇÃO SOBRE A ÁREA.....	
6	JUSTIFICATIVA.....	
7	DESCRIÇÃO DOS SERVIÇOS A SEREM EXECUTADOS.....	
7.1	ALOJAMENTO.....	
7.1.1	INSTALAÇÃO ELÉTRICA.....	
7.1.2	ACESSÓRIOS.....	
7.1.3	CONSTRUÇÃO DE ABRIGO DO GÁS.....	
7.1.4	ESQUADRIAS E FERRAGENS.....	
7.1.5	EXTINTOR.....	
8	INSTALAÇÕES ELÉTRICAS PREDIAIS	
8.1	ATERRAMENTO	
8.2	AS BUILT	
8.3	MATERIAIS	
8.4	INSTALAÇÕES ELÉTRICAS	
8.4.1	PROJETO E CÁLCULOS	
8.4.1.1	PARÂMETROS DE PROJETO.....	
8.4.1.2	DIMENSIONAMENTO DOS CONDUTORES E DISPOSITIVOS DE PROTEÇÃO.....	
8.4.2	QUADROS DE DISTRIBUIÇÃO DE ENERGIA.....	
8.4.3	PROTEÇÃO.....	
8.4.4	ESPECIFICAÇÃO DOS COMPONENTES ELÉTRICOS	
8.4.4.1	CONDUTORES ELÉTRICOS	
8.4.4.2	CAIXA DE DERIVAÇÃO E ELETRODUTOS	
8.4.4.3	LUMINÁRIAS	
8.4.4.4	PROJETORES DE ILUMINAÇÃO	
8.4.4.5	DISJUNTORES.....	
8.4.4.6	MINUTERIA.....	
8.5	ATERRAMENTO	
9	DOCUMENTAÇÃO E LICENÇAS	
10	ART E LICENÇAS	
11	FONTE DE CONSULTA, EMPREITADA E BDI	
12	OBRIGAÇÕES DA CONTRATADA E DA CONTRATANTE	
12.1	OBRIGAÇÕES DA CONTRATADA	
12.2	OBRIGAÇÕES DA CONTRATANTE	
12.2.1	FISCALIZAÇÃO	
13	GARANTIA DE EXECUÇÃO.....	
14	RECEBIMENTO E PAGAMENTO DOS PRODUTOS	



FUNDAÇÃO FLORESTAL

1. OBJETO

Contratação de empresa para readequação de edificação, para uso como alojamento técnico, na Estação Ecológica de Ribeirão Preto localizado à Rodovia Prefeito Antônio Duarte Nogueira, km 317, Jd. Progresso, Ribeirão Preto/SP.

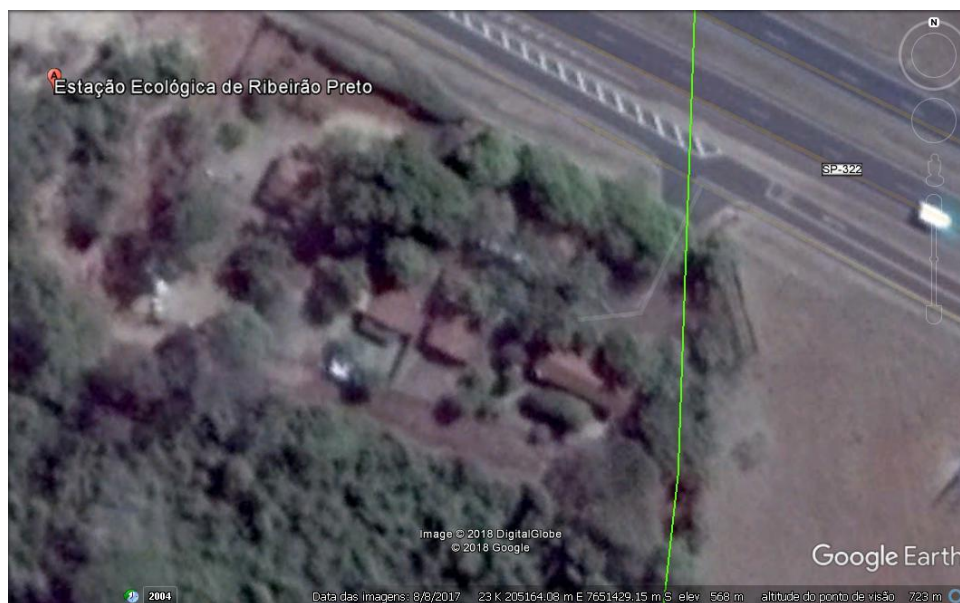

Fonte: Google Earth

Figura 1 - Localização via satélite das Edificações.

2. VISITA TÉCNICA OBRIGATÓRIA

Para participação no processo licitatório, é obrigatória que as empresas interessadas devam vistoriar o local, a finalidade da introdução da fase de vistoria prévia é propiciar ao proponente o exame, a conferência e a constatação prévia de todos os detalhes e características técnicas do objeto, para que o mesmo tome conhecimento de tudo que possa de alguma forma, influir sobre o custo, preparação da proposta e execução do objeto.

Para a visita técnica, a mesma deverá ser marcada através de e-mail ou através do contato telefone abaixo indicado:

Alessandra Celia Pinezi (gestora)
Telefone ((16) 3637 1939;
Celular: (16)99638-6875
E-mail ec.ribpreto@fflorestal.sp.gov.br

Carlos Eduardo Beduschi
(Gerente)
(19)99970-3623.

3. PRAZO DE EXECUÇÃO

O prazo de entrega dos produtos e serviços será de até **60 (Sessenta)** dias corridos, contados a partir da entrega da OS - Ordem de Serviço pela FFlorestal.

4. QUALIFICAÇÃO

Especificamente para os efeitos da qualificação técnica do licitante, prevista no – Inciso II, do artigo 30 da Lei Federal no 8.666/93 a empresa deverá apresentar e comprovar:



FUNDAÇÃO FLORESTAL

- Comprovação de aptidão para desempenho de atividade pertinente e compatível em características, quantidades e prazos com o objeto da licitação, e indicação das instalações e do aparelhamento e do pessoal técnicos adequados e disponíveis para a realização do objeto da licitação, bem como da qualificação de cada um dos membros da equipe técnica que se responsabilizará pelos trabalhos.

4.1. OPERACIONAL

Certidão de Registro da empresa no CREA/SP, com validade na data de apresentação da proposta, devidamente atualizada em todos os seus dados cadastrais e contratuais. No caso da licitante vencedora domiciliada em outros estados, o certificado de registro expedido pelo CREA da região deverá, obrigatoriamente, conter a averbação de sua vigência do CREA/SP no ato da contratação.

A proponente deverá apresentar atestados que comprovem quantitativos de no mínimo de 50% a 60% da execução pretendida e de bom desempenho anterior em contrato da mesma natureza, de complexidade tecnológica e operacional igual ou superior, fornecidos por pessoas jurídicas de direito público ou privado, que especifiquem em seu objeto necessariamente os tipos de serviços realizados, com indicações das quantidades, prazo contratual, datas de início e término, e local da prestação dos serviços. Os atestados deverão conter:

- Prazo contratual e datas de início e término;
- Local da prestação dos serviços;
- Natureza da prestação dos serviços;
- Quantidades executadas;
- Caracterização do bom desempenho do licitante;
- Outros dados característicos;
- A identificação da pessoa jurídica emitente bem como o nome e o cargo do signatário.

4.2. PROFISSIONAL

A Capacidade Técnica Profissional far-se-á mediante a comprovação pela licitante de possuir no seu quadro permanente e/ou contratado, profissional de nível superior:

- Um profissional registrados no CREA/CAU, sendo detentor de Certidão de Acervo Técnico – CAT, emitida pelo CREA/CAU, e em nome do responsável técnico que se responsabilizará pela execução do objeto contratado e que a comprovação do vínculo profissional se faça mediante contrato social, registro na carteira profissional, ficha de empregado ou contrato de trabalho, sendo possível a contratação de profissional autônomo que preencha os requisitos e se responsabilize tecnicamente pela execução dos serviços.

5. INTRODUÇÃO SOBRE A ÁREA

A categoria de manejo de Estação Ecológica é um tipo de área protegida prevista na legislação brasileira, que a define como uma categoria de unidade de conservação de proteção integral que tem como objetivo a preservação da natureza e a realização de pesquisas científicas. Nesses territórios é proibida a visitação pública, exceto com objetivo educacional, e a pesquisa científica.

Trata-se de unidade de conservação de proteção integral situada no município de Ribeirão Preto Estado de São Paulo, que possui área de 154,15 hectares e foi criada “com a finalidade de proteção ao ambiente natural, realização de pesquisas



FUNDAÇÃO FLORESTAL

básicas e aplicadas e desenvolvimento de programa de educação conservacionista.” (Artigo 1º do Decreto nº 22.691, de 13 de setembro de 1.984.

A Mata de Santa Tereza é considerada “o fragmento de maior riqueza em espécies e entre aqueles com maior Valor de Conservação para Ribeirão Preto. A EE já tinha em seus registros um inventário de 212 espécies vegetais. Durante a realização dos estudos para elaboração deste Plano de Manejo foram catalogadas outras 67 espécies nativas e quatro exóticas ainda não registradas na Estação Ecológica, totalizando 283 espécies incluindo todos os hábitos de vida: árvore, arbusto, epífita, feto arborecente, herbácea, liana, palmeira, parasita e taquara.”



Figura 02 – Foto Panorâmica da Área de Uso Público e Administração, da Estação Ecológica de Ribeirão Preto.

6. JUSTIFICATIVA

Para implementação dos subprogramas de administração, fiscalização e uso público. Estação Ecológica de Ribeirão Preto necessita de readequação em edificação existente, para uso como Alojamento técnico. Com a contratação de empresa atender as necessidades de adaptação e reparo nas patologias.

7. DESCRIÇÃO DOS SERVIÇOS A SEREM EXECUTADOS

7.1. ALOJAMENTO



Figura 03 - Planta Atual



Figura 04 – Edificação a ser Readequada

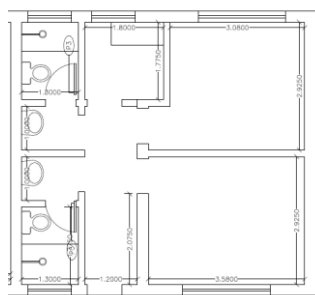

Figura 05 – Proposta de Adequação

7.1.1. INSTALAÇÃO ELÉTRICA.

- Executar instalação elétrica seguindo projeto e detalhamento do item 8;

7.1.2. ACESSÓRIOS.

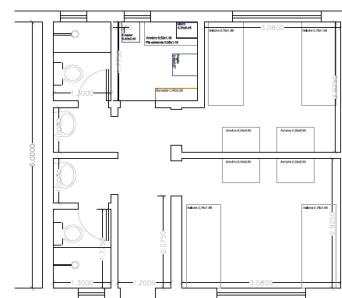
- Instalação nos sanitários de:
 - ✓ Dispenser toalheiro em ABS, para folhas;
 - ✓ Saboneteira tipo dispenser, para refil de 800 ml;



FUNDAÇÃO FLORESTAL

- ✓ Ducha higiênica cromada;
 - ✓ Box em vidro incolor de correr de 1,30 x 1,90m;
 - ✓ Espelho em vidro cristal liso;
 - ✓ Tampa de plástico para bacia sanitária.
- Instalação na cozinha:
 - ✓ Gabinete de madeira revestido com laminado melamínico com porta e gaveteiro;
 - ✓ Mesa de madeira revestida com laminado melamínico, com ferragem de dobrável;
 - ✓ Suporte de parede para micro ondas;
 - ✓ Dispenser toalheiro em ABS, para folhas.
 - Instalação no Salão:
 - ✓ Armário sob medida em madeira de estrutura maciça com revestimento em laminado melamínico, com tamanho de 6,00m x 3,00m, com prateleiras interna e fechamento com chave.

7.1.3. CONSTRUÇÃO DE ABRIGO DO GÁS

- Alvenaria de elevação de ½ tijolo maciço comum (0,60 x 1,00m);
- Tampo de Ardósia de 2cm de 1,20 x 0,60.
- Furo para passagem da mangueira da cozinha para área da casinha do gás;

7.1.4. ESQUADRIAS E FERRAGENS.

- Retirada da folha da porta da cozinha;
- Retirada de porta principal de ferro por de porta de madeira maciça, do mesmo tamanho;
- Substituição das janelas dos quartos, por caixilho em ferro, tipo veneziana e com vidro de correr;
- Instalação de Tela de proteção tipo mosquiteiro removível, em todas as janelas (quartos, cozinha e banheiro) e portas de entrada e dos quartos.

7.1.5. EXTINTOR.

- Instalação de Adesivo de identificação e fixação do suporte para os extintores manual de pó químico seco ABC e de gás carbônico 5 BC.

8. INSTALAÇÕES ELÉTRICAS PREDIAIS

Deverá substituir e/ou ampliar o sistema elétrico da edificação, com as instalações de novos quadros de distribuição, troca de fiação, troca de tomadas e interruptores, instalação de caixas de tomadas e interruptores, trocas e instalação de novas luminárias.

8.1. ATERRAMENTO

Readequar todas as instalações com sistema de aterramento para a proteção e segurança.

8.2. AS BUILT

A Contratada deverá fornecer o As Built, conforme encontrada na NBR 14645-1, ELABORAÇÃO DE “COMO CONSTRUÍDO” OU “AS BUILT” PARA EDIFICAÇÕES. O trabalho consiste no levantamento de todas as medidas existentes nas edificações, transformando as



FUNDAÇÃO FLORESTAL

informações aferidas, em um desenho técnico que irá representar a atual situação de dados e trajetos de instalações elétricas, hidráulicas, estrutural, etc.

Obter e fornecer toda a documentação e licenças necessárias exigidas e aprovadas pelos órgãos competentes para as todas as atividades executadas.

8.3. MATERIAIS

Abaixo a descrição dos materiais a serem fornecidos, podendo ser substituídos por similares, desde que não alterem as características e/ou funcionalidades dos materiais descritos.

8.4. INSTALAÇÕES ELÉTRICAS

8.4.1. PROJETO E CÁLCULOS

O projeto utilizou para cálculos as seguintes normas:

- NBR-5410:2004 – Instalações Elétricas de Baixa Tensão, da Associação Brasileira de Normas Técnicas – ABNT (www.abnt.org.br);
- NBR-10878 – Sistema de Iluminação de Emergência;
- NBR-5419 – Proteção de Edificações contra Descargas Elétricas Atmosféricas;
- NBR-5413 – Iluminação de interiores – Especificações;
- NBR-6808 – Conjuntos de Manobra e Controle de Baixa Tensão;
- Também foram consultados catálogos de fabricantes, com especificação técnica:
- Cabos e condutores elétricos, Prysmian Cabos & Sistemas (www.prysmian.com.br);
- Caixas e eletrodutos metálico, Valemam (www.valemam.com.br);
- Disjuntores, quadros de distribuição de energia, tomadas e interruptores, Siemens (www.siemens.com.br);
- Tomadas e interruptores, Valemam (www.valemam.com.br);
- Quadros de entrada e distribuição de energia, Cemar Legrand (www.cemar.com.br).

8.4.1.1. PARÂMETROS DE PROJETO

Os seguintes parâmetros foram adotados para o cálculo da potência instalada, do dimensionamento dos condutores, dos sistemas de proteção como disjuntores e aterramento:

- Tomadas de uso geral com potência de 100 VA;
- Tomadas de uso específico com potência de 1 KVA;
- Tomada de uso especial com potência de 4 KVA;
- Ponto de alimentação de chuveiro com 7,5 KVA;
- Toda a instalação será alimentada com tensão de 127/220V (fase, fase e neutro);
- Luminária para áreas grande com lâmpadas tubular led com duas lâmpadas de 18 W e para as áreas menores, luminárias com lâmpada led tipo compacta com duas de 7 W cada;
- Para as áreas externas foi adotado refletores de LED, com 30 W.

8.4.1.2. DIMENSIONAMENTO DOS CONDUTORES E DISPOSITIVOS DE PROTEÇÃO



Para o cálculo dos condutores dos circuitos terminais e circuitos de distribuição, foi adotado o critério de Capacidade de Corrente e Queda de Tensão Máxima. Para o critério de capacidade de corrente observou-se as questões relacionadas a:

- Rendimento;
- Fator de potência;
- Fator de utilização;
- Fator de demanda;
- Temperatura;
- Agrupamento e Proximidades dos eletrodutos, sendo que neste caso fez-se observância a disposição horizontal e vertical.

Para o dimensionamento de queda de tensão observou-se os limites estabelecidos nas normas técnicas vigentes.

8.4.2. QUADROS DE DISTRIBUIÇÃO DE ENERGIA

Os QGD - quadros gerais de distribuição serão instalados conforme indicado na planta de instalações elétricas. Destes quadros, serão distribuídos os circuitos terminais.

Os quadros serão aparentes na alvenaria, todo construído em material plástico, tampa espelho removível por desengate com local para fixação de etiquetas identificadoras dos circuitos recortada de modo a permitir o acionamento das chaves e disjuntores sem perigo de toque acidental nas partes energizadas, proteção IP40 ou superior. Deve ter classe de isolamento II e tensão nominal de 127/220 V a 60 Hz, conforme a norma NBR IEC 60439-3 e trilho para fixação dos disjuntores tipo DIN.



Figura 6 – Quadros de distribuição horizontal em aço ou material plástico.

O barramento do condutor de proteção (terra) será eletricamente ligado ao barramento de equipotencialização principal e ao condutor neutro. A saída dos condutores deste quadro será feita por meio de eletrodutos de PVC rígido ou corrugado.

Deverá possuir elemento de fixação de cabos em sua entrada, conhecido como “prensa cabos”, deverão ainda possuir porta documentos e plaqueta de identificação dos circuitos, todos os cabos deverão possuir conector apropriados para a fixação nos disjuntores, sendo estes prensados ou soldados e identificados por anilhas plásticas.

8.4.3. PROTEÇÃO



FUNDAÇÃO FLORESTAL

Na caixa QGD, deverá ser instalado juntamente com os disjuntores, dispositivos proteção de descarga e surto atmosférico (DPS), conforme visto na Figura abaixo.



Figura 7 – Dispositivo de Proteção de Surto – DPS.

Deverá ligar cada uma das fases à terra, deverá ter capacidade de isolamento de 275 V e capacidade de condução mínima de corrente de 20 KA.

Juntamente com o dispositivo acima, um protetor contra descarga elétrica de baixa intensidade, conhecido como “choque elétrico”, estes são chamados de dispositivo DR (diferencial residual) e deverá ser instalado após o disjuntor geral, deverá ter capacidade de isolamento de 250 V e corrente de desarme de no máximo 30 mA, conforme visto na Figura abaixo.



Figura 8 – Dispositivo DR para ligação FFN.

8.4.4. ESPECIFICAÇÃO DOS COMPONENTES ELÉTRICOS

8.4.4.1. CONDUTORES ELÉTRICOS

Em circuitos terminais deverão ser utilizados cabos com isolamento 450/750 V, 75 °C de material PVC, as cores dos condutores da rede de energia para iluminação e tomadas será:

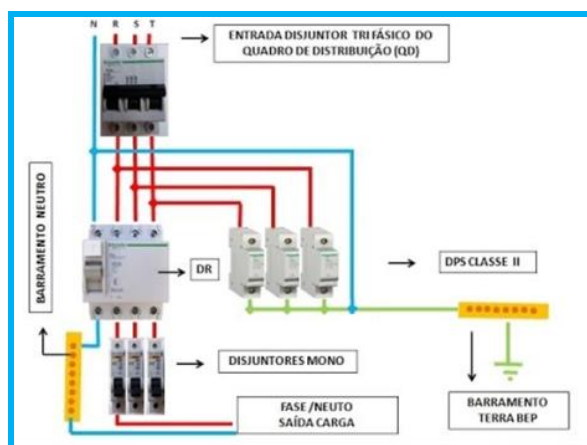
- Alimentação: fase **preto** ;
- Alimentação: neutro **azul** .
- Aterramento: **verde amarelo** ou **verde** ;
- Iluminação: fase **vermelho** ou **preto** ;
- Iluminação: retorno **branco** , **amarelo** ou **Cinza** ;
- Iluminação: neutro **azul** ;
- Tomadas: fase **preto** ;
- Tomadas: neutro **azul** .



Todos os condutores deverão ser instalados em tubulações apropriadas visando a sua proteção mecânica, física e química. Será vedada a execução de emendas no interior das tubulações (eletrodutos), sendo que todas as emendas deverão ser feitas em caixas de passagem utilizando fitas isolantes, fita auto-fusão adequadas ou o mais indicado, conectores e emendas em plástico ou cerâmico, conforme Figura abaixo.



Figura 9 – Conectores e emendas para fios e cabos elétricos.

As pontas de todos os fios que serão conectados aos disjuntores, tomadas e interruptores, deverão ser “estanhados” ou conectorizados. Nos cabos de maiores bitolas esta identificação poderá ser feita através de fita isolante colorida passada nas pontas dos cabos. Os circuitos também deverão ser identificados através de anilhas plásticas junto aos quadros e caixas de passagem.

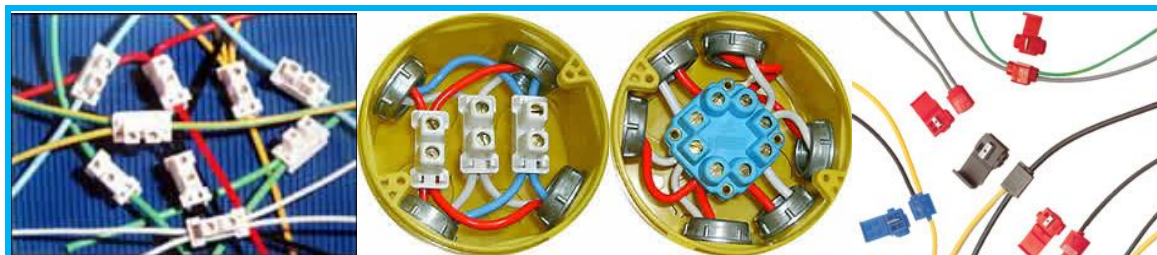

Figura 10 – Identificação de cabos por anilhas plásticas.

O dimensionamento dos circuitos foi feito segundo a NBR 5410:2004. Conforme o tipo de carga, por norma, as seções dos condutores de fase e de neutro deverão ser iguais ou superiores aos seguintes valores:

- Iluminação: 1,5 mm²;
- Tomadas: 2,5 mm²;
- Fio terra: 2,5 mm².

A fiação a ser utilizada nas áreas internas deverá ter isolação em PVC 750 V ou similar.

Toda fiação a ser utilizada em ambientes externos (subterrânea) deverá ter isolação em EPR 0,6/1 kV 90°C ou similar.

Tomadas e Interruptores

As tomadas deverão ser próprias para a instalação em condutes, com capacidade de corrente de 20 Ampères e tensão de isolação de 250 Volts, conforme visto na Figura e 7, devem ser conforme a norma NBR 14.136:2010, os interruptores deverão ser do tipo monopolar, com tensão de isolação de 250 Volts.



Figura 11 – Tomadas e interruptores em módulos para condulete.



Figura 12 – Régua de tomadas padrão brasileiro com plug em L e cabo PP.

Nos pontos para chuveiro elétrico e aquecedor, **não** poderão utilizar tomadas, mas sim ligação direta com conectores com rosca cônica, conforme visto na Figura abaixo.



Figura 13 – Conectores elétricos para emenda de chuveiro e aquecedores.

Os interruptores deverão ser do tipo tecla simples em módulo com capacidade de corrente de 10A e tensão de isolamento de 250v, conforme Figura abaixo.



Figura 14 – Módulo de Interruptor de iluminação simples de tecla.

8.4.4.2. CAIXA DE DERIVAÇÃO E ELETRODUTOS

Os eletrodutos deverão ser do tipo rígido, com diâmetro de 20mm (3/4"), conforme Figura abaixo, ou do tipo espiralado liso por dentro, nunca utilizar "joelhos" e sim curvas da 90° rígida, unidas por união de eletroduto corrugado/liso.



Figura 15 – Eletroduto corrugado e espiralado de parede dupla lisa internamente, *curva de 90° e emenda*.

Os eletrodutos deverão ser fixados conforme orientação do fabricante com seus respectivos acessórios.

8.4.4.3. LUMINÁRIAS

Deverão ser do tipo aletadas em metal com duas lâmpadas tubular led de 18W cada, temperatura de cor de 5.500°K e, nas áreas menores, deverão ser utilizadas as luminárias aletadas em plástico com lâmpadas led tipo compacta de 2 x 7W cada, nas áreas externas serão utilizados refletores de LED de 30W cada.



Figura 16– Luminárias com lâmpadas tubulares led, compacta e refletor de LED respectivamente.

8.4.4.4. PROJETORES DE ILUMINAÇÃO

Os projetores de iluminação externa deverão ser blindados do tipo LED, 30W, intensidade luminosa de 2.000 Lm, para serem embutidos em piso e em caixa metálica com frente de vidro.



Figura 17 – Projetor para iluminação externa.

8.4.4.5. DISJUNTORES

Os disjuntores serão do tipo mini (padrão brasileiro – DIN), monopolar, conforme especificação, da NBR 60898, curva tipo C, padrão industrial, capacidade de interrupção mínima de 5 KA, nas capacidades indicadas, com selo de conformidade do INMETRO, da marca Siemens ou similar, conforme figura 13, abaixo.



Figura 18 – Disjuntor monopolar e bipolar padrão DIN.

O barramento dos disjuntores deverá ser compatível com a sua capacidade de condução, podendo ser do modelo por distribuição tipo pente, o mais indicado, com conexão por borne.



Figura 19 – Barramento de distribuição por pente com borne.

8.4.4.6. MINUTERIA

Para a área da garagem e sanitários foi projetado um sistema de acendimento automático das luzes, com sensor de presença e/ou através de interruptor de minuteria, este sistema permite a regulagem de funcionamento automático de 1 a 12 minutos, pode ser ajustado para funcionar desativado, isto é, durante o dia e a noite, médio com apenas 50 lux (penumbra) e noturno com apenas 5 lux, mas pode ser acionado a qualquer hora do dia através dos interruptores, tem regulagem de 3 tipos de sensibilidade e possui ângulo de abertura de 110° e alcance de até 14 metros.

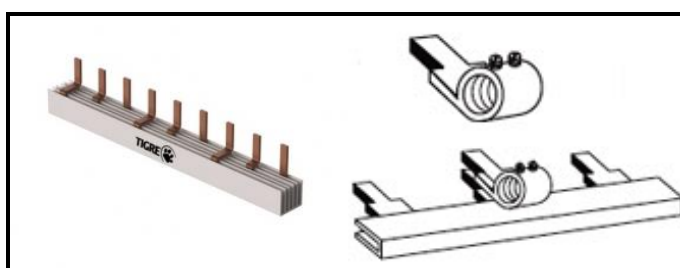

Figura 20– Sensor de movimento e minuteria ao lado os tipos de ajustes do mesmo.

O esquema de ligação do sensor (minuteria) com acionador auxiliar externo (interruptor) está demonstrado na Figura abaixo.

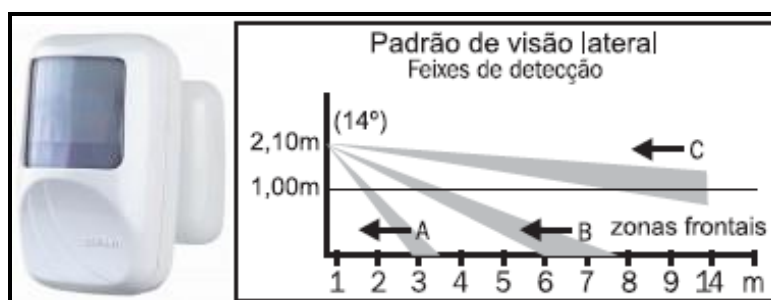

Figura 21 – Esquema de ligação do sensor de movimento e minuteria.

8.5. ATERRAMENTO

Todos os circuitos de iluminação e tomada gerais e específica serão dotados de condutor de proteção (terra). Este aterramento será feito através da instalação de uma haste Copperweld Ø3/8" x 3m em uma caixa de inspeção em alvenaria ou plástico pré-moldado, junto ao quadro de medição, conforme Figura , abaixo.

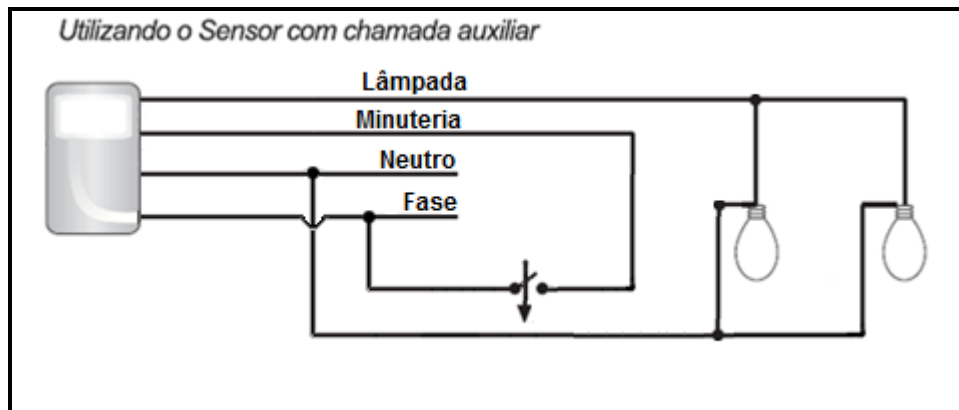

Figura 22 – Sistema de aterramento.

A partir desta haste, sairá um condutor com bitola de 16 mm² em cobre nú, que será ligado ao barramento de terra no QGD e distribuídas pelos circuitos. A resistência de terra deverá ser inferior a 10 (Ohms) em qualquer época do ano.

9. DOCUMENTAÇÃO E LICENÇAS

Deverá entregar toda a documentação, referente aos equipamentos instalados, como manuais e procedimentos, alvarás dos órgãos responsáveis, estes alvarás e licenças deverão ser entregues após aprovados, todos as atividades devem possuir ART junto aos órgãos de classe.

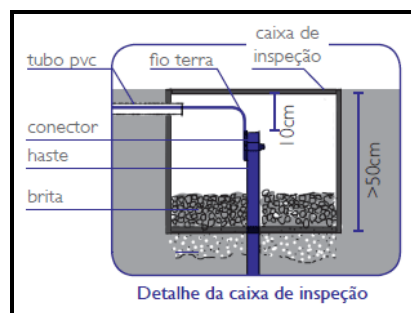
10. ART E LICENÇAS

A responsabilidade e acompanhamento dos serviços deverão ser de um Engenheiro Eletricista e deverá ser providenciado junto ao conselho de classe – CREA, a emissão de ANOTAÇÃO DE RESPONSABILIDADE TÉCNICA – ART de execução de todos os serviços e deverá ser entregue para o SEI – SETOR DE ENGENHARIA E INFRAESTRUTURA da FUNDAÇÃO FLORESTAL para a liberação da OS - ORDEM DE SERVIÇO para início dos Serviços.

A Fundação Florestal ficará responsável pela obtenção de licença ambiental caso haja a supressão de vegetação na área dos serviços.

11. FONTE DE CONSULTA, EMPREITADA E BDI



FUNDAÇÃO FLORESTAL

A fonte da consulta para a fixação de valores seguiu a última versão do Boletim de Custos da CPOS – Companhia Paulista de Obras e Serviços (boletim.cpos.sp.gov.br). Quando não previsto o serviço neste índice, utilizou-se a pesquisa do índice PINI (piniweb.pini.com.br) e pesquisas de mercado com no mínimo três orçamentos.

A empreitada deste contrato será do tipo **EMPREITADA POR PREÇO GLOBAL** e, de acordo com a Lei 8.666/1993, utiliza-se a empreitada por preço global quando se contrata a execução da obra ou serviço por preço certo e total. Esse regime é indicado quando os quantitativos dos serviços a serem executados puderem ser definidos com precisão, o que se aplica a esta contratação.

Nesta empreitada a remuneração da CONTRATADA será feita após a execução de parcelas de cada etapa, que está previamente definida no cronograma físico-financeiro. As medições de campo das quantidades realizadas serão feitas em medidas unitárias apenas para definir o percentual executado da etapa, conforme Acórdão do TCU – TRIBUNAL DE CONTAS DA UNIÃO do processo número 044.312/2012-1 e de número interno AC-1977-28/13-P de 2013.

O BDI - Benefícios e Despesas Indiretas é o elemento orçamentário destinado a cobrir todas as despesas que, numa obra ou serviço, segundo critérios claramente definidos, classifica-se como indiretas (por simplicidade, as que não expressam diretamente nem o custeio do material nem o dos elementos operativos sobre o material, mão de obra, equipamentos e etc.), como o custeio da carga tributária nas várias esferas estatais, o das inversões financeiras havidas no mercado de capitais, e, também, necessariamente, o lucro bruto (ou margem de contribuição).

BDI = 30%

12. OBRIGAÇÕES DA CONTRATADA E DA CONTRATANTE

12.1 OBRIGAÇÕES DA CONTRATADA

Durante a execução de serviços e obras, cumprirá à contratada a execução das seguintes medidas:

Providenciar junto ao CREA ou CAU as ART's ou RRT's referentes ao objeto do contrato e especialidades pertinentes, nos termos da Lei nº 6.496/1977;

Efetuar o pagamento de todos os tributos e obrigações fiscais incidentes ou que vierem a incidir sobre o objeto do contrato, até o recebimento definitivo pelo contratante dos serviços e obras;

Submeter à aprovação da fiscalização, até cinco dias após o início dos trabalhos, o plano de execução e o cronograma detalhado dos serviços elaborados em conformidade com o cronograma do contrato e técnicas adequadas de planejamento, bem como eventuais ajustes;

O recebimento provisório ou definitivo não exclui a responsabilidade civil pela solidez e segurança do serviço, nem ético-profissional pela perfeita execução do contrato, dentro dos limites estabelecidos pela lei ou pela avença;

Conforme dispõe o art. 441 da Lei nº 10.406/2002 (Código Civil), a coisa recebida em virtude de contrato comutativo pode ser enjeitada por vícios ou defeitos ocultos, que a tornem imprópria ao uso a que é destinada ou lhe diminuam o valor;

Além disso, o art. 12 da Lei nº 8.078/1990 (Código de Proteção e Defesa do Consumidor) dispõe que o fabricante, produtor, construtor, nacional ou estrangeiro, e



FUNDAÇÃO FLORESTAL

o importador respondem, independentemente da existência de culpa, pela reparação dos danos causados aos consumidores por defeitos decorrentes de projeto, fabricação, construção, montagem, fórmulas, manipulação, apresentação ou acondicionamento de seus produtos, bem como por informações insuficientes ou inadequadas sobre sua utilização e riscos;

O contratado é obrigado a reparar, corrigir, remover e/ou substituir, às suas expensas, no total ou em parte, o objeto do contrato em que se verificarem incorreções resultantes nos estudos, projeto e solicitações.

12.2. OBRIGAÇÕES DA CONTRATANTE

12.2.1. FISCALIZAÇÃO

Fiscalização é a atividade que deve ser realizada de modo sistemático pelo contratante e seus prepostos, com a finalidade de verificar o cumprimento das disposições contratuais, técnicas e administrativas em todos os seus aspectos.

O contratante manterá, desde o início dos serviços até o recebimento definitivo, profissional ou equipe de fiscalização constituída de profissionais habilitados, os quais deverão ter experiência técnica necessária ao acompanhamento e controle dos serviços relacionados com o tipo de serviços que estão sendo executada. Os fiscais poderão ser servidores do órgão da Administração ou pessoas contratadas para esse fim.

- Os principais aspectos a serem observados pela fiscalização para a execução dos serviços devem atender às seguintes normas e práticas complementares:
- Códigos, leis, decretos, portarias e normas federais, estaduais e municipais, inclusive normas de concessionárias de serviços públicos;
- Instruções e resoluções dos órgãos do sistema Confea/CREA (creasp.org.br); Normas técnicas da ABNT (abnt.org.br).

13. GARANTIA DE EXECUÇÃO

A Contratada deverá dar garantia dos serviços e equipamentos conforme dispõe o Código Civil Art. 618:

- Nos contratos de empreitada de edifícios ou outras construções consideráveis, o empreiteiro de materiais e execução responderá, durante o prazo irredutível de **CINCO ANOS**, pela solidez e segurança do trabalho, assim em razão dos materiais, como do solo.

No ainda vigente Código a matéria é tratada no art. 1.245:

- Nos contratos de empreitadas de edifícios ou outras construções consideráveis, o empreiteiro de materiais e execução responderá durante **CINCO ANOS**, pela solidez e segurança do trabalho, assim em razão dos materiais, como do solo, exceto, quanto a este, se, não o achando firme, preveniu em tempo o dono da obra.

Devem-se observar também os demais instrumentos legais referentes as garantias de obras, conforme previstas em lei.

14. RECEBIMENTO E PAGAMENTO DOS PRODUTOS

O Recebimento Provisório, será lavrado na data do término da entrega total dos bens ou serviços mais 07 (sete) dias úteis, o recebimento dos produtos deverá vir acompanhado da Nota Fiscal ou Nota de Romaneio, para a verificação e



FUNDAÇÃO FLORESTAL

aprovação pelo SEI – Setor de Engenharia e Infraestrutura, de acordo com o disposto no art. 73, II, alínea "a"; da Lei nº 8.666/1993, não implicando em reconhecimento da regularidade do fornecimento ou do serviço, nem do respectivo faturamento.

A recusa parcial ou total dos itens entregues será oficiada a empresa, que deverá prontamente substituir os equipamentos relacionados.

No documento serão citados todos os reparos, com a devida correção a serem feitas, para emissão Recebimento Definitivas, caso haja pleno atendimento dos itens elencados no documento.

O RECEBIMENTO DEFINITIVO será lavrado em até 60 (sessenta) dias corridos após o Recebimento Provisório, de acordo com o disposto no art. 73, II, alínea "b"; da Lei nº 8.666/1993, compreendendo a aceitação do bem ou do serviço, segundo a quantidade, características físicas e especificações técnicas contratadas.

O ACEITE FINAL será lavrado na mesma data do RECEBIMENTO DEFINITIVO, compreendendo a execução do objeto da contratação, a regularidade do faturamento, da situação jurídico-fiscal, previdenciária e trabalhista da Fornecedora e o cumprimento das demais obrigações contratualmente previstas.

O não cumprimento pela Fornecedora de todas as condições para o "Atesto", implicará em suspensão do prazo para o pagamento, bem como a sua responsabilidade por eventuais ônus decorrentes de atraso no recolhimento dos impostos e contribuições incidentes sobre o faturamento apresentado, sem prejuízo das penalidades previstas.

As medições ocorrerão 30 dias após a entrega da OS e a cada 30 dias subsequentes, o pagamento será efetuado 30 dias corridos após a data da emissão do "Atestado de Medição", para a liberação do atestado de medição serão necessários o relatório fotográfico e planilha de medição com o pleito dos serviços executados, assinados e com a aprovação da fiscalização e liberação de emissão de Nota Fiscal.

São Paulo, 26 de Junho de 2.018.



FUNDAÇÃO FLORESTAL

ANEXO II - MODELO DE PLANILHA DE PROPOSTA

À
FUNDAÇÃO PARA A CONSERVAÇÃO E A PRODUÇÃO FLORESTAL DO ESTADO DE SÃO PAULO
Ref.: PREGÃO ELETRÔNICO E-122/2018

OBJETO: CONTRATAÇÃO DE EMPRESA PARA READEQUAÇÃO DE EDIFICAÇÃO, PARA USO COMO ALOJAMENTO TÉCNICO, NA ESTAÇÃO ECOLÓGICA DE RIBEIRÃO PRETO LOCALIZADO À RODOVIA PREFEITO ANTÔNIO DUARTE NOGUEIRA, KM 317, JD. PROGRESSO, RIBEIRÃO PRETO/SP.

1) Após analisarmos os termos da licitação em referência, bem como as condições previstas no Termo de Referência (Memorial Descritivo) – Anexo I, propomo-nos a executar os serviços, objeto em referência, pelo **valor total** de R\$ _____ (_____), conforme planilha abaixo:

DESCRIÇÃO	PERÍODO DE EXECUÇÃO DOS SERVIÇOS	VALOR TOTAL
READEQUAÇÃO DE EDIFICAÇÃO, PARA USO COMO ALOJAMENTO TÉCNICO, NA ESTAÇÃO ECOLÓGICA DE RIBEIRÃO PRETO	60 (sessenta) dias	R\$
TOTAL GERAL		R\$

2) O preço acima é final e nele estão incluídos todos os custos, tributos, taxas, encargos sociais e demais despesas relativas ao serviço objeto da Licitação, de forma a se constituírem nas contraprestações a ser paga pela **Fundação Florestal**.

3) Declaramos estar de acordo com todos os termos do Edital e seus Anexos, bem como não existir nenhum fato impeditivo para celebrar contrato com a **Fundação Florestal**.

4) O prazo de validade da proposta é de 60 (sessenta) dias consecutivos, a contar da data de sua apresentação à **Fundação Florestal**.

5) Os serviços serão executados no período de 60 (sessenta) dias, conforme definido no Termo de Referência (Memorial Descritivo) - Anexo I deste Edital.

6) O prazo para conclusão dos serviços será de 60 (sessenta) dias contados da assinatura de contrato.

7) O pagamento será efetuado após o termino dos serviços, em pagamento único, conforme planilha de custos e 30 dias após a vistoria, aprovação e liberação para emissão de Nota Fiscal.

São Paulo, de de 2018.

Responsável (nome/cargo/assinatura)
Identificação ou Carimbo da Empresa licitante

**ANEXO A – CRONOGRAMA FÍSICO**

ETAPA	MÊS 1	MÊS 2	TOTAL
1 INÍCIO DA OBRA			
Serviços Preliminares			
2 ALOJAMENTO			
Acessórios			
Armário da Sala e Cozinha			
Instalação Elétrica			
Esquadrias Ferragens			
Extintor			
Construção da casinha do gás			
4 LIMPEZA			
Limpeza final da obra			
	53,24%	46,76%	

Obs: Este Cronograma Físico é parte integrante da proposta e deverá ser entregue juntamente com o Anexo II - Modelo de Proposta, com os valores correspondentes da proposta da licitante detentora da melhor oferta.



ANEXO B – PLANILHA DE QUANTIDADES E CUSTOS

ITEM	SUB-ITEM	CÓDIGO CPOS	DISCRIMINAÇÃO	UN	QUANT	PUMAT	PUMO	PUSERV	TOTAL
INÍCIO DA OBRA									
1 Serviços Preliminares									
	1.1	s/código	Mobilização	vb	1,00				
	1.2	s/código	Desmobilização	vb	1,00				
	1.3	02.08.020	Placa de identificação para obra	m ²	6,00				
	1.4	02.01.020	Construção provisória em madeira - fornecimento e montagem	m ²	5,00				
			subtotal 1						
2 ALOJAMENTO									
2.1 Acessórios									
	2.1.1	44.20.280	Tampa de plástico para bacia sanitária	un	2,00				
	2.1.2	44.03.180	Dispenser toalheiro em ABS, para folhas	un	3,00				
	2.1.3	44.03.360	Ducha higiênica cromada	un	2,00				
	2.1.4	44.03.130	Saboneteira tipo dispenser, para refil de 800 ml	un	2,00				
	2.1.5	26.04.010	Espelho em vidro cristal liso, espessura de 4 mm, colocado sobre a parede de 0,8x1,00	m ²	1,60				
	2.1.6	B.01.000.010118	Mão de Obra do encanador para revisão da rede hidráulica	hora	9,50				
	2.1.7	26.02.060	Dois box de banheiro, em vidro cristal incolor 8 mm, temperado, fixo com kit em alumínio na cor branca de 1,30 x 1,90m	m ²	4,94				
			Subtotal 2.1						
2.2 Armários da Sala e Cozinha									
	2.2.1	23.08.100	Armário sob medida em madeira de estrutura maciça com revestimento em laminado melamínico, com tamanho de 6,00m x 3,00m, com prateleiras interna e fechamento com chave.	m ²	18,00				



FUNDAÇÃO FLORESTAL

2.2.2	23.08.040	Instalação de novo gabinete em madeira para cozinha, em estrutura maciça e revestimento em laminado melamínico com 2 portas, prateleira interna, de 1,19 x 0,52.	m ²	0,62				
2.2.3	23.08.060	Tampo sob medida em compensado, revestido na face superior em laminado fenólico melamínico, de 0,40 x 0,50 para apoio de Micro ondas	m ²	0,20				
2.2.4	38.23.210	Mão francesa simples branca, para tampo de Micro Ondas	un	2,00				
2.2.5	23.08.060	Tampo sob medida em compensado, revestido na face superior em laminado fenólico melamínico, de 0,40 x 0,95	m ²	0,50				
2.2.6	38.23.230	Mão francesa dobravel branca, para tampo de cozinha	un	2,00				
Subtotal 2.2								
2.3 Instalação Elétrica								
2.3.1	40.06.500	Condutele em PVC de 3/4´ 4x2 - com tampa branco	cj	34,00				
2.3.2	40.06.510	Condutele em PVC de 1´ 4x4 - com tampa branco	cj	2,00				
2.3.3	37.13.800	Mini-disjuntor termomagnético, unipolar 127/220 V, corrente de 10 A até 32 A	un	5,00				
2.3.4	37.13.840	Mini-disjuntor termomagnético, bipolar 220/380 V, corrente de 10 A até 32 A	un	2,00				
2.3.5	37.17.070	Dispositivo diferencial residual de 63 A x 30 mA - 2 polos	un	1,00				
2.3.6	38.01.040	Eletroduto de PVC rígido, branco, roscável de 3/4´ - com acessórios	m	70,00				
2.3.7	38.01.020	Eletroduto de PVC rígido, branco, roscável de 1/2´ - com acessórios	m	30,00				
2.3.8	38.01.060	Eletroduto de PVC rígido, branco, roscável de 1´ - com acessórios	m	3,00				
2.3.9	39.02.010	Cabo de cobre de 1,5 mm ² , isolamento 750 V - isolação em PVC 70°C	m	300,00				
2.3.10	39.02.016	Cabo de cobre de 2,5 mm ² , isolamento 750 V - isolação em PVC 70°C	m	500,00				
2.3.11	39.02.020	Cabo de cobre de 4 mm ² , isolamento 750 V - isolação em PVC 70°C	m	100,00				
2.3.12	39.03.178	Cabo de cobre de 6 mm ² , isolamento 0,6/1 kV - isolação em PVC 70°C	m	20,00				
2.3.13	41.14.210	Luminária quadrada de embutir tipo calha aberta com aletas planas para 2 lâmpadas led compactas de 10W	un	9,00				
2.3.14	40.05.040	Interruptor com 2 seções simples e placa	cj	3,00				
2.3.15	40.05.020	Interruptor com 1 seções simples e placa	cj	3,00				
2.3.16	37.04.250	Quadro de distribuição universal de sobrepor, para disjuntores 16 DIN / 12 Bolt-on - 150 A - sem componentes	un	1,00				
2.3.17	37.20.080	Barra de neutro e/ou terra	un	2,00				



FUNDAÇÃO FLORESTAL

2.3.18	37.20.030	Régua de bornes para 9 polos de 600 V / 50 A	un	1,00				
2.3.19	37.20.040	Palheta plástica para disjuntores faltantes	un	4,00				
2.3.20	42.05.190	Haste de aterramento de 3/4' x 3,00 m	un	2,00				
2.3.21	42.05.310	Caixa de inspeção do terra cilíndrica em PVC rígido, diâmetro de 300 mm - h= 250 mm	un	2,00				
2.3.22	42.05.300	Tampa para caixa de inspeção cilíndrica, aço galvanizado	un	2,00				
2.3.23	42.05.140	Conector olhal cabo/haste de 3/4'	un	2,00				
2.3.24	39.04.050	Cabo de cobre nu, têmpera mole, classe 2, de 16 mm ²	m	15,00				
2.3.25	37.24.031	Supressor de surto monofásico, Fase-Terra, In 4 a 11 kA, I _{max.} de surto de 12 até 15 kA	un	2,00				
2.3.26	40.04.460	Tomada 2P+T de 20 A - 250 V, completa	cj	25,00				

Subtotal 2.3

2.4 Esquadrias Ferragens

2.4.1	24.01.100	Caixilho em ferro tipo veneziana, de correr 2 peças 150x100cm	m ²	3,00				
2.4.2	04.09.020	Retirada de esquadria metálica em geral	m ²	3,00				
2.4.3	25.20.020	Tela de proteção tipo mosquiteiro removível, em fibra de vidro com revestimento em PVC e requadro em alumínio (janelas e portas - Hospedaria).	m ²	9,12				
2.4.4	04.09.040	Retirada de folha de esquadria metálica	un	1,00				
2.4.5	04.09.060	Retirada de batente peças lineares metálicas, chumbados	m	2,50				
2.4.6	04.08.020	Retirada de folha de esquadria em madeira da cozinha	un	1,00				
2.4.7	23.02.040	Porta macho e fêmea com batente de madeira - 80 x 210 cm	un	1,00				
2.4.8	28.01.550	Fechadura com maçaneta tipo alavanca em aço inoxidável, para porta externa - ferragens completas	un	1,00				

Subtotal 2.4

2.5 Extintor

2.5.1	97.01.010	Adesivo vinílico, padrão regulamentado, para sinalização de incêndio	un	1,00				
2.5.2	50.10.120	Extintor manual de pó químico seco ABC - capacidade de 6 kg	un	1,00				
2.5.3	50.10.140	Extintor manual de gás carbônico 5 BC - capacidade de 6 kg	un	1,00				
2.5.4	50.10.220	Suporte para extintor de piso em aço inoxidável	un	2,00				



FUNDAÇÃO FLORESTAL

Subtotal 2.5									
2.6 Construção da casinha do gás									
2.6.1	14.02.030	Alvenaria de elevação de 1/2 tijolo maciço comum (duas paredes com 0,60 x 1,00, distantes entre eixos de 1,20)	m ²	1,20					
2.2.2	14.30.040	Placas de ardósia com espessura de 2 cm, como tampo do gás. (1,20 x 0,60)	m ²	0,72					
2.6.2	17.02.020	Chapisco	m ²	2,40					
2.6.3	17.02.120	Emboço comum	m ²	2,40					
2.6.4	17.02.220	Reboco	m ²	2,40					
2.6.5	33.10.030	Tinta acrílica antimofa em massa, inclusive preparo	m ²	2,40					
Subtotal 2.6									
Total do Predio Hospedaria									
4 LIMPEZA									
4.1.1	55.01.020	Limpeza final da obra	m ²	20,00					
Subtotal 4									
TOTAL GERAL									
BDI 30%									
TOTAL com BDI									

Obs: Esta Planilha é parte integrante da proposta e deverá ser entregue juntamente com o Anexo II - Modelo de Proposta, com os valores correspondentes da proposta da licitante detentora da melhor oferta.



FUNDAÇÃO FLORESTAL

ANEXO III - MODELOS DE DECLARAÇÕES

ANEXO III.1

MODELO A QUE SE REFERE O ITEM 4.1.4.1. DO EDITAL (em papel timbrado da licitante)

Nome completo: _____

RG nº: _____ CPF nº: _____

DECLARO, sob as penas da Lei, que o licitante _____ (*nome empresarial*), interessado em participar do Pregão Eletrônico nº __/__, Processo nº __/__:

- a) está em situação regular perante o Ministério do Trabalho no que se refere a observância do disposto no inciso XXXIII do artigo 7.º da Constituição Federal, na forma do Decreto Estadual nº. 42.911/1998;
- b) não possui impedimento legal para licitar ou contratar com a Administração, inclusive em virtude das disposições da Lei Estadual nº 10.218/1999; e
- c) atende às normas de saúde e segurança do trabalho, nos termos do parágrafo único do artigo 117 da Constituição Estadual.

(Local e data).

(Nome/assinatura do representante legal)



ANEXO III.2
DECLARAÇÃO DE ELABORAÇÃO INDEPENDENTE DE PROPOSTA E ATUAÇÃO CONFORME
AO MARCO LEGAL ANTICORRUPÇÃO
(em papel timbrado da licitante)

Eu, _____, portador do RG nº _____ e do CPF nº _____, representante legal do licitante _____ (*nome empresarial*), interessado em participar do Pregão Eletrônico nº ___/___, Processo nº ___/___, **DECLARO**, sob as penas da Lei, especialmente o artigo 299 do Código Penal Brasileiro, que:

- a) a proposta apresentada foi elaborada de maneira independente e o seu conteúdo não foi, no todo ou em parte, direta ou indiretamente, informado ou discutido com qualquer outro licitante ou interessado, em potencial ou de fato, no presente procedimento licitatório;
- b) a intenção de apresentar a proposta não foi informada ou discutida com qualquer outro licitante ou interessado, em potencial ou de fato, no presente procedimento licitatório;
- c) o licitante não tentou, por qualquer meio ou por qualquer pessoa, influir na decisão de qualquer outro licitante ou interessado, em potencial ou de fato, no presente procedimento licitatório;
- d) o conteúdo da proposta apresentada não será, no todo ou em parte, direta ou indiretamente, comunicado ou discutido com qualquer outro licitante ou interessado, em potencial ou de fato, no presente procedimento licitatório antes da adjudicação do objeto;
- e) o conteúdo da proposta apresentada não foi, no todo ou em parte, informado, discutido ou recebido de qualquer integrante relacionado, direta ou indiretamente, ao órgão licitante antes da abertura oficial das propostas; e
- f) o representante legal do licitante está plenamente ciente do teor e da extensão desta declaração e que detém plenos poderes e informações para firmá-la.

DECLARO, ainda, que a pessoa jurídica que represento conduz seus negócios de forma a coibir fraudes, corrupção e a prática de quaisquer outros atos lesivos à Administração Pública, nacional ou estrangeira, em atendimento à Lei Federal nº 12.846/ 2013 e ao Decreto Estadual nº 60.106/2014, tais como:

- I – prometer, oferecer ou dar, direta ou indiretamente, vantagem indevida a agente público, ou a terceira pessoa a ele relacionada;
- II – comprovadamente, financiar, custear, patrocinar ou de qualquer modo subvencionar a prática dos atos ilícitos previstos em Lei;
- III – comprovadamente, utilizar-se de interposta pessoa física ou jurídica para ocultar ou dissimular seus reais interesses ou a identidade dos beneficiários dos atos praticados;
- IV – no tocante a licitações e contratos:
 - a) frustrar ou fraudar, mediante ajuste, combinação ou qualquer outro expediente, o caráter competitivo de procedimento licitatório público;
 - b) impedir, perturbar ou fraudar a realização de qualquer ato de procedimento licitatório público;
 - c) afastar ou procurar afastar licitante, por meio de fraude ou oferecimento de vantagem de qualquer tipo;
 - d) fraudar licitação pública ou contrato dela decorrente;
 - e) criar, de modo fraudulento ou irregular, pessoa jurídica para participar de licitação pública ou celebrar contrato administrativo;



FUNDAÇÃO FLORESTAL

- f) obter vantagem ou benefício indevido, de modo fraudulento, de modificações ou prorrogações de contratos celebrados com a administração pública, sem autorização em lei, no ato convocatório da licitação pública ou nos respectivos instrumentos contratuais; ou
- g) manipular ou fraudar o equilíbrio econômico-financeiro dos contratos celebrados com a administração pública;

V – dificultar atividade de investigação ou fiscalização de órgãos, entidades ou agentes públicos, ou intervir em sua atuação, inclusive no âmbito das agências reguladoras e dos órgãos de fiscalização do sistema financeiro nacional.

(Local e data).

(Nome/assinatura do representante legal)



FUNDAÇÃO FLORESTAL

ANEXO III.3 - DECLARAÇÃO DE ENQUADRAMENTO COMO MICROEMPRESA OU EMPRESA DE PEQUENO PORTE
(em papel timbrado da licitante)

ATENÇÃO: ESTA DECLARAÇÃO DEVE SER APRESENTADA APENAS POR LICITANTES QUE SEJAM ME/EPP, NOS TERMOS DO ITEM 4.1.4.3. DO EDITAL.

Eu, _____, portador do RG nº _____ e do CPF nº _____, representante legal do licitante _____ (*nome empresarial*), interessado em participar do Pregão Eletrônico nº __/__, Processo nº __/__, **DECLARO**, sob as penas da Lei, o seu enquadramento na condição de Microempresa ou Empresa de Pequeno Porte, nos critérios previstos no artigo 3º da Lei Complementar Federal nº 123/2006, bem como sua não inclusão nas vedações previstas no mesmo diploma legal.

(Local e data).

(Nome/assinatura do representante legal)



FUNDAÇÃO FLORESTAL

**ANEXO III.4 - DECLARAÇÃO DE ENQUADRAMENTO COMO COOPERATIVA QUE
PREENCHA AS CONDIÇÕES ESTABELECIDAS NO ART. 34, DA LEI FEDERAL Nº
11.488/2007**

(em papel timbrado da licitante)

ATENÇÃO: ESTA DECLARAÇÃO DEVE SER APRESENTADA APENAS POR LICITANTES QUE SEJAM COOPERATIVAS, NOS TERMOS DO ITEM 4.1.4.4. DO EDITAL.

Eu, _____, portador do RG nº _____ e do CPF nº _____, representante legal do licitante _____ (*nome empresarial*), interessado em participar do Pregão Eletrônico nº ___/___, Processo nº ___/___, **DECLARO**, sob as penas da Lei, que:

- a) O Estatuto Social da cooperativa encontra-se adequado à Lei Federal nº 12.690/2012;
- b) A cooperativa auferir Receita Bruta até o limite definido no inciso II do *caput* do art. 3º da Lei Complementar Federal nº 123/2006, a ser comprovado mediante Demonstração do Resultado do Exercício ou documento equivalente;

(Local e data).

(Nome/assinatura do representante legal)



ANEXO IV - PORTARIA FF/DE Nº 279/2018

Portaria FF/DE Nº 279/2018	
Dispõe sobre a aplicação das sanções decorrentes dos procedimentos licitatórios e dos contratos administrativos no âmbito da Fundação para a Conservação e a Produção Florestal do Estado de São Paulo – Fundação Florestal	Data de Emissão: 12/03/2018

O DIRETOR EXECUTIVO DA FUNDAÇÃO FLORESTAL, no uso de suas atribuições legais, e, Considerando as disposições das Leis federais nº 8.666, de 21 de junho de 1993, e nº 10.520, de 17 de julho de 2002, e da Lei estadual nº 6.544, de 22 de junho de 1989 Considerando a importância em adotar, no âmbito da Fundação Florestal, uma padronização na aplicação de sanções; Considerando a busca da eficiência no serviço público através da descentralização de atribuições; Considerando que o procedimento e aplicação da sanção de impedimento de licitar e contratar com o Estado, estabelecida no artigo 7º, da Lei federal nº 10.520/2002, no âmbito da Diretoria Executiva propiciará a celeridade do exame originário e recursal da matéria; e, Considerando o disposto no item 3, do § 2º, do artigo 1º, do Decreto nº 48.999/2004;

RESOLVE:

CAPÍTULO I DAS DISPOSIÇÕES GERAIS

Artigo 1º - No âmbito da Fundação Florestal, a aplicação das sanções de natureza pecuniária, de advertência, de suspensão temporária de participar em licitação e impedimento de contratar com a Administração, de declaração de inidoneidade, a que se referem os artigos 81, 86 e 87, I, II, III e IV, da Lei federal nº 8.666, de 21 de junho de 1993, e os artigos 79, 80 e 81, I, II, III e IV, da Lei estadual nº 6.544, de 22 de junho de 1989, e o impedimento de licitar e contratar com a Administração e a multa, a que se refere o artigo 7º da Lei federal nº 10.520, de 17 de julho de 2002, obedecerá às normas estabelecidas na presente Portaria.

Artigo 2º - As sanções serão aplicadas com observância dos princípios da razoabilidade e da proporcionalidade.

Artigo 3º - As sanções serão aplicadas após regular processo administrativo com garantia de prévia e ampla defesa, observado, no que couber, o procedimento estabelecido nas instruções contidas na Resolução da Casa Civil nº 52, de 19 de julho de 2005, do Comitê de Qualidade da Gestão Pública, ou em outro ato regulamentar que a substituir.

CAPÍTULO II DOS PRAZOS

Artigo 4º - O prazo para apresentação de defesa prévia em observância ao disposto no artigo 87, §§ 2º e 3º da Lei federal nº 8.666/93, artigo 10 do Decreto estadual nº 61.751/15 bem como na Resolução CC-52/05 será de:

a) 5 (cinco) dias úteis, quando a sanção proposta for de advertência, multa ou de suspensão temporária de participação em licitação e impedimento de contratar com a Administração, previstas respectivamente nos incisos I, II e III do artigo 87 da Lei federal nº 8.666/93;

b) 10 (dez) dias, quando a sanção proposta for de declaração de inidoneidade nos termos do inciso IV do artigo 87 da Lei federal nº 8.666/93, ou de impedimento de licitar e contratar com o Estado e multa prevista no artigo 7º da Lei federal 10.520/02.

Artigo 5º - Da decisão que sancionar a licitante ou a contratada, caberá recurso, no prazo de 5 (cinco) dias úteis, contados da notificação.

Artigo 6º - Na contagem dos prazos para defesa prévia e recurso excluir-se-á o dia do início e incluir-se-á o do vencimento, e considerar-se-ão os dias consecutivos, exceto quando for explicitamente disposto em contrário.

Artigo 7º - A contagem dos prazos de entrega e de início de execução do objeto contratual será feita em dias corridos, iniciando-se no primeiro dia útil subsequente à data estabelecida no instrumento contratual.

Parágrafo único - Só se iniciam e vencem os prazos referidos neste artigo em dia de expediente na Fundação Florestal.

CAPÍTULO III DAS INFRAÇÕES CONTRATUAIS

Artigo 8º - As condutas consideradas infrações passíveis de serem sancionadas são:

I – Nos termos, respectivamente, do caput dos artigos 86 e 87 da Lei federal nº 8.666/93:

a) O atraso injustificado na execução do contrato;

b) Inexecução total ou parcial das obrigações contratuais.

II – Nos termos do artigo 7º da Lei federal nº 10.520/02:

a) Não celebrar a contratação dentro do prazo de validade da respectiva proposta;

b) Deixar de entregar documentação exigida no edital;



FUNDAÇÃO FLORESTAL

- c) Apresentar documentação falsa;
- d) Ensejar o retardamento da execução do objeto da contratação;
- e) Não manter a proposta;
- f) Falhar ou fraudar na execução do contrato;
- g) Comportar-se de modo inidôneo;
- h) Cometer fraude fiscal.

Artigo 9º - O atraso injustificado igual ou superior ao prazo estipulado na contratação para entrega do objeto será considerado inexecução total, salvo razões de interesse público expostos em ato motivado da autoridade competente.

Artigo 10 - A recusa injustificada, impedimento decorrente de descumprimento de obrigações assumidas durante a licitação ou impedimento legal do adjudicatário em assinar o instrumento de contrato ou retirar instrumento equivalente, dentro do prazo estabelecido pela Administração, caracteriza o descumprimento total da obrigação assumida, sujeitando-o à multa de 30% do valor total corrigido da avença.

CAPÍTULO IV DAS SANÇÕES APLICÁVEIS

Artigo 11 - Pela inexecução total ou parcial das obrigações contratuais, assim como o atraso injustificado ou sua execução irregular, poderá, garantida a defesa prévia, ser aplicada à contratada as seguintes sanções:

I - Para licitações/contratações regidas pela Lei federal nº 8.666/93:

- a) advertência;
- b) multa;
- c) suspensão temporária de participação em licitação e impedimento de contratar com a Administração, por prazo não superior a 2 (dois) anos;
- d) declaração de inidoneidade para licitar ou contratar com a Administração Pública enquanto perdurarem os motivos determinantes da punição ou até que seja promovida a reabilitação perante a própria autoridade que aplicou a penalidade, que será concedida sempre que a contratada ressarcir a Administração pelos prejuízos resultantes e após decorrido o prazo da sanção aplicada com base na alínea anterior.

II - Para licitações/contratações regidas pela Lei federal nº 10.520/2002:

- a) impedimento de licitar e contratar com a Administração, por período não superior a 5 (cinco) anos;
- b) multa.

Artigo 12 - As sanções de suspensão temporária e a declaração de inidoneidade poderão, também, ser aplicadas às empresas ou aos profissionais que em razão dos contratos regidos pela Lei federal nº 8.666/93:

I - tenham sofrido condenação definitiva por praticarem, por meios dolosos, fraude fiscal no recolhimento de quaisquer tributos;

II - tenham praticado atos ilícitos visando a frustrar os objetivos da licitação;

III - demonstrem não possuírem idoneidade para contratar com a Administração em virtude de atos ilícitos praticados.

Artigo 13 - A aplicação da penalidade de multa independe de prévia aplicação de penalidade de advertência.

Artigo 14 - As penalidades previstas neste capítulo poderão ser aplicadas isolada ou cumulativamente, observadas as prescrições legais pertinentes e as disposições estabelecidas nos respectivos instrumentos convocatórios e de contratos.

Artigo 15 - A adjudicatária/contratada, em razão de sua inadimplência, arcará, ainda, a título de perdas e danos, com a correspondente diferença de preços verificada em decorrência de nova contratação, se nenhum dos classificados remanescentes aceitar a contratação nos termos propostos pela inadimplente, sem prejuízo das sanções cabíveis.

DA SANÇÃO DE ADVERTÊNCIA

Artigo 16 - A pena de advertência será aplicada a critério da autoridade, quando o contratado infringir obrigação contratual pela primeira vez, exceto nas contratações decorrentes de certames realizados na modalidade pregão, prevista na Lei federal nº 10.520, de 17 de julho de 2002.

DA SANÇÃO DE MULTA

Artigo 17 - A pena de multa será assim aplicada:

I - de 30% (trinta por cento) do valor total corrigido da avença, no caso de inexecução total do contrato;

II - de 30% (trinta por cento) do valor corrigido da avença, relativo à parte da obrigação não cumprida, no caso de inexecução parcial do contrato;

III - de 1% (um por cento) do valor corrigido da avença, no caso de atraso injustificado na execução do contrato, acrescido de:

- a) 0,2% (dois décimos por cento) ao dia, para atrasos de até 50% (cinquenta por cento) do prazo estipulado na contratação para entrega do objeto ou de sua parcela;
- b) 0,4% (quatro décimos por cento) ao dia, para atrasos superiores a 50% (cinquenta por cento) do prazo estipulado na contratação para entrega do objeto ou de sua parcela, no que exceder ao prazo previsto na alínea "a" deste inciso.



§ 1º - Os percentuais de que tratam as alíneas “a” e “b”, do inciso III, deste artigo, incidirão sobre o valor total corrigido do contrato.

§ 2º - A reincidência, nos termos previstos no parágrafo único, do artigo 28, desta Resolução, referente ao descumprimento do prazo de entrega ensejará a aplicação da multa acrescida em 100% sobre seu valor.

§ 3º - O valor correspondente à multa aplicada poderá ser, a critério da Administração, descontado dos pagamentos devidos em decorrência da execução do contrato que ensejou a sanção, ou descontado da garantia prestada para o mesmo contrato.

§ 4º - Inexistindo o desconto nos moldes previstos no § 3º, deste artigo, o correspondente valor deverá ser recolhido, através de depósito bancário, em conta corrente, em nome da Fundação Florestal, no prazo de 30 (trinta) dias corridos contados da notificação.

§ 5º - O valor da penalidade ficará restrito ao valor total do contrato.

Artigo 18 - O não pagamento das multas no prazo e formas indicados, implicará no registro de devedor no Cadastro Informativo dos Créditos não Quitados de Órgãos e Entidades Estaduais - CADIN e na inscrição do débito na Dívida Ativa do Estado para cobrança judicial.

Artigo 19 - O valor das multas terá como base de cálculo o valor da contratação, reajustado e atualizado monetariamente pelo índice da Unidade Fiscal do Estado de São Paulo - UFESP, desde a data do descumprimento da obrigação até a data do efetivo recolhimento.

Parágrafo único - o valor da multa deverá ser recolhido, através de depósito bancário, em conta corrente, em nome da Fundação Florestal, no prazo de 30 (trinta) dias corridos contados da notificação.

Artigo 20 - A multa pecuniária pode ser aplicada conjuntamente com as sanções previstas nas alíneas “c” e “d”, do inciso I, e na alínea “a”, do inciso II, todos do artigo 11 da presente Resolução.

DA SANÇÃO DE SUSPENSÃO TEMPORÁRIA DE PARTICIPAÇÃO EM LICITAÇÃO E IMPEDIMENTO DE LICITAR E CONTRATAR COM A ADMINISTRAÇÃO

Artigo 21 - As hipóteses para aplicação da sanção de suspensão temporária de participação em licitação e impedimento de contratar com a Administração, previstas no inciso III, do artigo 87, da Lei federal nº 8.666/1993 e no artigo 7º, da Lei federal nº 10.520/2002, são:

I - atraso na entrega de bens e serviços de escopo;

II - não entrega de bens e serviços de escopo;

III - descumprimento ou abandono das obrigações contratuais em se tratando de serviços contínuos;

IV - outros descumprimentos das obrigações contratuais.

Artigo 22 - O cálculo do tempo da sanção aplicável na hipótese prevista no inciso I, do artigo 21 será efetuado em conformidade com o Anexo I, desta Resolução.

Artigo 23 - O cálculo do tempo da sanção aplicável na hipótese prevista no inciso II, do artigo 21 será efetuado em conformidade com o Anexo II, desta Resolução.

Artigo 24 - O cálculo do tempo da sanção aplicável na hipótese prevista no inciso III, do artigo 21 será efetuado em conformidade com o Anexo III, desta Resolução.

Artigo 25 - O cálculo do tempo da sanção aplicável na hipótese prevista no inciso IV, do artigo 21 será calculado, caso a caso, considerando-se as peculiaridades do mesmo, seu efeito perante o interesse público e os objetivos da Administração, sempre se pautando pelos princípios da razoabilidade e proporcionalidade.

DA SANÇÃO DE DECLARAÇÃO DE INIDONEIDADE PARA LICITAR OU CONTRATAR COM A ADMINISTRAÇÃO PÚBLICA

Artigo 26 - A sanção de declaração de inidoneidade para licitar ou contratar com a Administração Pública será aplicada considerando as características de cada caso, suas peculiaridades e pautando-se pelo princípio da legalidade, devendo, obrigatoriamente, serem justificadas no processo administrativo e endossadas pela autoridade competente.

CAPÍTULO V

DAS CIRCUNSTÂNCIAS AGRAVANTES

Artigo 27 - Caso seja constatado, nos autos do processo administrativo, que o inadimplemento trouxe prejuízos ou transtornos à Administração, a sanção aplicável nas hipóteses versadas nos artigos 17 e 21, I, II e III, calculada nos termos dos artigos 22 a 25 será acrescida de 100%, o mesmo acontecendo caso haja o descumprimento total das obrigações contratuais, seja pela não execução integral do objeto contratual, seja pelos motivos previstos nos termos dos artigos 9º e 10º, desta Resolução.

Parágrafo único - Para fins desta Resolução, entende-se por prejuízo, não só em relação à questão financeira, mas, também, ao princípio da eficiência almejada pela Administração.

Artigo 28 - A reincidência no descumprimento das obrigações contratuais ensejará a aplicação da sanção prevista nos artigos 22 a 25, desta Resolução, acrescida de 50%.

Parágrafo único - Para fins desta Resolução, considera-se reincidência, o fato da empresa contratada ter inadimplido, nos termos do artigo 21 desta Resolução, no período de 12 (doze) meses, contados da aplicação de sanção anterior (prevista no artigo 87, III, da Lei federal nº 8.666/93, artigo 81, III, da Lei estadual nº 6.544/89 e no artigo 7º, da Lei federal nº 10.520/02) no âmbito da Secretaria do Meio Ambiente e a ocorrência do fato gerador da sanção atual.

Artigo 29 - Na hipótese de haver mais de uma circunstância agravante, ambas serão calculadas



FUNDAÇÃO FLORESTAL

nos termos dos artigos 22 a 25, somando-se os acréscimos previstos nos artigos 27 e 28.

CAPÍTULO VI DA COMPETÊNCIA

Artigo 30 - É competente para aplicar, no âmbito da Fundação Florestal, as sanções de advertência e multa, estabelecidas nesta Portaria, o ordenador de despesa, o Diretor Executivo da Fundação.

Artigo 31 - A competência para aplicar a sanção de suspensão temporária de participar em licitação e impedimento de contratar com a Administração, a que se refere o artigo 87, inciso III, da Lei federal nº 8.666, de 21 de junho de 1993, e o artigo 81, inciso III, da Lei estadual nº 6.544, de 22 de junho de 1989, é do Diretor Executivo.

Artigo 32 - A declaração de inidoneidade para licitar ou contratar com a Administração, prevista no art.87, inciso IV, da Lei federal nº 8.666/1993 e no art.81, inciso IV, da Lei estadual nº 6.544/1989, é de competência do Diretor Executivo.

Artigo 33 - No caso de contratação advinda de Sistema de Registro de Preços - SRP, a sanção de multa será conduzida no âmbito do Órgão Participante e a penalidade será aplicada pela autoridade competente daquele Órgão, enquanto que a sanção de impedimento de licitar e contratar com a Administração será conduzida no âmbito do Órgão Gerenciador e a penalidade será aplicada pela autoridade competente daquele Órgão.

Artigo 34 - Compete ao Diretor Executivo da Fundação Florestal a competência para aplicação da sanção de impedimento de licitar e contratar com o Estado, estabelecida no artigo 7º, da Lei federal nº 10.520/2002.

CAPÍTULO VII DAS DISPOSIÇÕES FINAIS

Artigo 35 - A contagem do prazo será suspensa quando do recebimento provisório do material ou serviço, sendo retomado quando não aceito pelo contratante, a partir do primeiro dia útil seguinte ao da notificação da recusa.

Artigo 36 - Observado as disposições desta Resolução, a autoridade só poderá deixar de aplicar a sanção se verificado que:

I - não houve infração ou que o notificado não foi o seu autor;

II - a infração decorreu de caso fortuito ou força maior.

Artigo 37 - Esgotada a instância administrativa, as penalidades deverão ser registradas no sítio eletrônico www.esancoes.sp.gov.br, inclusive para o bloqueio da senha de acesso à Bolsa Eletrônica de Compras do Governo do Estado de São Paulo - BEC/SP e aos demais sistemas eletrônicos mantidos por órgãos ou entidades da Administração Estadual, e no caso da penalidade de inidoneidade o próprio sistema deverá registrar no Cadastro Nacional de Empresas Inidôneas e Suspensas (CEIS).

Artigo 38 - As disposições desta Resolução aplicam-se, também, aos contratos decorrentes de dispensa ou inexigibilidade de licitação.

Artigo 39 - Cópia desta Resolução deverá, obrigatoriamente, integrar os atos convocatórios dos certames, ou, nos casos de contratações com dispensa ou inexigibilidade de licitação, dos respectivos instrumentos de contrato.

Artigo 40 - Quanto às omissões desta Resolução, aplicam-se as disposições legais e regulamentares pertinentes.

Artigo 41 - O Diretor Executivo da Fundação Florestal poderá expedir normas complementares, quando julgar necessárias, para orientação das ações a serem adotadas pelas unidades da Fundação Florestal, no cumprimento das disposições desta Portaria.

Artigo 42 - Esta Portaria entra em vigor na data de sua publicação, revogando-se a Portaria FF/DE nº 230/2014.

Walter Tesch
Diretor Executivo da Fundação Florestal

A PORTARIA Nº 279, DE 20/03/2018 poderá ser acessada na íntegra pelo link:
<http://fflorestal.sp.gov.br/portaria-ff-de-n-279-2018/>



PARÁGRAFO PRIMEIRO

O prazo mencionado no *caput* poderá ser prorrogado nas hipóteses previstas no §1º do artigo 57, da Lei nº 8.666/1993, mediante termo de aditamento, atendido o estabelecido no §2º do referido dispositivo legal.

PARÁGRAFO SEGUNDO

Não obstante o prazo estipulado no *caput*, a vigência nos exercícios subsequentes ao da celebração do contrato estará sujeita à condição resolutiva, consubstanciada esta na inexistência de recursos aprovados nas respectivas Leis Orçamentárias de cada exercício para atender as respectivas despesas.

PARÁGRAFO TERCEIRO

Ocorrendo a resolução do contrato, com base na condição estipulada no Parágrafo Segundo desta Cláusula, a CONTRATADA não terá direito a qualquer espécie de indenização.

CLÁUSULA QUARTA - DAS OBRIGAÇÕES E DAS RESPONSABILIDADES DA CONTRATADA

À CONTRATADA, além das obrigações constantes do Termo de Referência, que constitui **Anexo I** do Edital indicado no preâmbulo, e daquelas estabelecidas em lei, em especial as definidas nos diplomas federal e estadual sobre licitações, cabe:

- I - zelar pela fiel execução deste contrato, utilizando-se de todos os recursos materiais e humanos necessários;
- II - designar o responsável pelo acompanhamento da execução das atividades, em especial da regularidade técnica e disciplinar da atuação da equipe técnica alocada, e pelos contatos com o CONTRATANTE;
- III - cumprir as disposições legais e regulamentares municipais, estaduais e federais que interfiram na execução dos serviços;
- IV - manter, durante toda a execução do contrato, em compatibilidade com as obrigações assumidas, todas as condições de habilitação e qualificação exigidas na licitação indicada no preâmbulo deste termo;
- V - dar ciência imediata e por escrito ao CONTRATANTE de qualquer anormalidade que verificar na execução dos serviços;
- VI - prestar ao CONTRATANTE, por escrito, os esclarecimentos solicitados e atender prontamente as reclamações sobre seus serviços;
- VII - responder por quaisquer danos, perdas ou prejuízos causados diretamente ao CONTRATANTE ou a terceiros decorrentes da execução do contrato, não excluindo ou reduzindo essa responsabilidade a fiscalização do CONTRATANTE em seu acompanhamento;
- VIII - responder pelos encargos trabalhistas, previdenciários, fiscais, comerciais e tributários, resultantes da execução deste contrato, nos termos do artigo 71 da Lei Federal nº 8.666/1993;
- IX - manter seus profissionais identificados por meio de crachá com fotografia recente;
- X - substituir qualquer integrante de sua equipe cuja permanência nos serviços for julgada inconveniente, no prazo máximo de 05 (cinco) dias úteis, contado da solicitação justificada formulada pelo CONTRATANTE;
- XI - arcar com despesas decorrentes de infrações de qualquer natureza praticadas por seus empregados durante a execução dos serviços, ainda que no recinto da sede do CONTRATANTE;
- XII - apresentar, quando exigido pelo CONTRATANTE, os comprovantes de pagamento dos salários e de quitação das obrigações trabalhistas (inclusive as previstas em Acordos e Convenções Coletivas de Trabalho) e previdenciárias relativas aos empregados da CONTRATADA que atuem ou tenham atuado na prestação de serviços objeto deste contrato;



FUNDAÇÃO FLORESTAL

XIII - identificar todos os equipamentos e materiais de sua propriedade, de forma a não serem confundidos com similares de propriedade do CONTRATANTE;

XIV - obedecer às normas e rotinas do CONTRATANTE, em especial as que disserem respeito à segurança, à guarda, à manutenção e à integridade das informações existentes ou geradas durante a execução dos serviços;

XV - implantar, de forma adequada, a planificação, execução e supervisão permanente dos serviços, de maneira a não interferir nas atividades do CONTRATANTE, respeitando suas normas de conduta;

XVI - reexecutar os serviços sempre que solicitado pelo CONTRATANTE, quando estiverem em desacordo com as técnicas e procedimentos aplicáveis;

XVII - guardar sigilo em relação às informações ou documentos de qualquer natureza de que venha a tomar conhecimento, respondendo, administrativa, civil e criminalmente por sua indevida divulgação e incorreta ou inadequada utilização;

XVIII - manter bens e equipamentos necessários à realização dos serviços, de qualidade comprovada, em perfeitas condições de uso, em quantidade adequada à boa execução dos trabalhos, cuidando para que os equipamentos elétricos sejam dotados de sistema de proteção, de modo a evitar danos na rede elétrica;

XIX - submeter à CONTRATANTE relatório mensal sobre a prestação dos serviços, relatando todos os serviços realizados, eventuais problemas verificados e qualquer fato relevante sobre a execução do objeto contratual;

XX - fornecer à equipe alocada para a execução dos serviços os equipamentos de proteção individual adequados à atividade, o necessário treinamento e fiscalizar sua efetiva utilização;

XXI - prestar os serviços por intermédio da equipe indicada nos documentos apresentados na fase de habilitação, a título de qualificação técnica, quando exigida.

XXII - bem como todas as exigências, condições e obrigações de responsabilidade do CONTRATADA estabelecidas no edital e seus anexos.

PARÁGRAFO PRIMEIRO

A CONTRATADA não poderá oferecer, dar ou se comprometer a dar a quem quer que seja, tampouco aceitar ou se comprometer a aceitar de quem quer que seja, por conta própria ou por intermédio de outrem, qualquer pagamento, doação, compensação, vantagens financeiras ou benefícios de qualquer espécie relacionados de forma direta ou indireta ao objeto deste contrato, o que deve ser observado, ainda, pelos seus prepostos, colaboradores e eventuais subcontratados, caso permitida a subcontratação.

PARÁGRAFO SEGUNDO

Em atendimento à Lei Federal nº 12.846/2013 e ao Decreto Estadual nº 60.106/2014, a CONTRATADA se compromete a conduzir os seus negócios de forma a coibir fraudes, corrupção e quaisquer outros atos lesivos à Administração Pública, nacional ou estrangeira, abstendo-se de práticas como as seguintes:

I - prometer, oferecer ou dar, direta ou indiretamente, vantagem indevida a agente público, ou a terceira pessoa a ele relacionada;

II - comprovadamente, financiar, custear, patrocinar ou de qualquer modo subvencionar a prática dos atos ilícitos previstos em Lei;

III - comprovadamente, utilizar-se de interposta pessoa física ou jurídica para ocultar ou dissimular seus reais interesses ou a identidade dos beneficiários dos atos praticados;

IV - no tocante a licitações e contratos:

a) frustrar ou fraudar, mediante ajuste, combinação ou qualquer outro expediente, o caráter competitivo de procedimento licitatório público;

b) impedir, perturbar ou fraudar a realização de qualquer ato de procedimento licitatório público;

c) afastar ou procurar afastar licitante, por meio de fraude ou oferecimento de vantagem de qualquer tipo;



FUNDAÇÃO FLORESTAL

- d) fraudar licitação pública ou contrato dela decorrente;
- e) criar, de modo fraudulento ou irregular, pessoa jurídica para participar de licitação pública ou celebrar contrato administrativo;
- f) obter vantagem ou benefício indevido, de modo fraudulento, de modificações ou prorrogações de contratos celebrados com a administração pública, sem autorização em lei, no ato convocatório da licitação pública ou nos respectivos instrumentos contratuais; ou
- g) manipular ou fraudar o equilíbrio econômico-financeiro dos contratos celebrados com a administração pública;

V – dificultar atividade de investigação ou fiscalização de órgãos, entidades ou agentes públicos, ou intervir em sua atuação, inclusive no âmbito das agências reguladoras e dos órgãos de fiscalização do sistema financeiro nacional.

PARÁGRAFO TERCEIRO

O descumprimento das obrigações previstas nos Parágrafos Primeiro e Segundo desta Cláusula Quarta poderá submeter a CONTRATADA à rescisão unilateral do contrato, a critério da CONTRATANTE, sem prejuízo da aplicação das sanções penais e administrativas cabíveis e, também, da instauração do processo administrativo de responsabilização de que tratam a Lei Federal nº 12.846/2013 e o Decreto Estadual nº 60.106/2014.

CLÁUSULA QUINTA – DAS OBRIGAÇÕES E DAS RESPONSABILIDADES DO CONTRATANTE

Ao CONTRATANTE cabe:

- I - exercer a fiscalização dos serviços, designando servidor responsável pelo acompanhamento da execução contratual e, ainda, pelos contatos com a CONTRATADA;
- II - fornecer à CONTRATADA todos os dados e informações necessários à execução do objeto do contrato;
- III - efetuar os pagamentos devidos, de acordo com o estabelecido neste ajuste;
- IV - expedir autorização de execução de serviços.
- V- permitir aos técnicos e profissionais da CONTRATADA acesso às áreas físicas envolvidas na execução deste contrato, observadas as normas de segurança;
- VI - bem como todas as exigências, condições e obrigações de responsabilidade do CONTRATANTE estabelecidas no edital e seus anexos.

CLÁUSULA SEXTA - DA FISCALIZAÇÃO DOS SERVIÇOS

O CONTRATANTE exercerá a fiscalização dos serviços contratados por intermédio do gestor do contrato de modo a assegurar o efetivo cumprimento das obrigações ajustadas.

PARÁGRAFO PRIMEIRO

A fiscalização não exclui e nem reduz a integral responsabilidade da CONTRATADA, mesmo perante terceiros, por quaisquer irregularidades constatadas na prestação dos serviços, inclusive quando resultantes de utilização de pessoal inadequado ou sem a qualificação técnica necessária, inexistindo, em qualquer hipótese, corresponsabilidade por parte do CONTRATANTE.

PARAGRAFO SEGUNDO

A ausência de comunicação, por parte do CONTRATANTE, referente a irregularidades ou falhas, não exime a CONTRATADA do regular cumprimento das obrigações previstas neste contrato e no **Anexo I** do Edital.

CLÁUSULA SÉTIMA - DOS PREÇOS



FUNDAÇÃO FLORESTAL

A CONTRATADA obriga-se a executar os serviços objeto deste contrato pelo preço mensal de R\$ _____ (_____), perfazendo o total de R\$ _____ (_____).

PARÁGRAFO PRIMEIRO

Nos preços acima estão incluídos, além do lucro, todas as despesas e custos diretos e indiretos relacionados à prestação dos serviços, tais como tributos, remunerações, despesas financeiras e quaisquer outras necessárias ao cumprimento do objeto desta licitação, inclusive gastos com transporte.

PARÁGRAFO SEGUNDO

Caso a CONTRATADA seja optante pelo Simples Nacional e, por causa superveniente à contratação, perca as condições de enquadramento como microempresa ou empresa de pequeno porte ou, ainda, torne-se impedida de beneficiar-se desse regime tributário diferenciado por incorrer em alguma das vedações previstas na Lei Complementar Federal nº 123/2006, não poderá deixar de cumprir as obrigações avençadas perante a Administração, tampouco requerer o reequilíbrio econômico-financeiro, com base na alegação de que a sua proposta levou em consideração as vantagens daquele regime tributário diferenciado.

PARÁGRAFO TERCEIRO

O preço permanecerá fixo e irrevogável.

CLAUSULA OITAVA –DOS RECURSOS ORÇAMENTÁRIOS

No presente exercício as despesas decorrentes desta contratação irão onerar o crédito orçamentário _____, de classificação funcional programática _____ e categoria econômica _____.

PARÁGRAFO ÚNICO

No(s) exercício(s) seguinte(s), correrão à conta dos recursos próprios para atender às despesas da mesma natureza, cuja alocação será feita no início de cada exercício financeiro.

CLÁUSULA NONA - DAS MEDIÇÕES DOS SERVIÇOS CONTRATADOS

Os serviços executados serão objeto de medição mensal, de acordo com os seguintes procedimentos:

PARÁGRAFO PRIMEIRO

No primeiro dia útil subsequente ao mês em que forem prestados os serviços, a CONTRATADA entregará relatório contendo os quantitativos totais de cada um dos tipos de serviços realizados e os respectivos valores apurados.

PARÁGRAFO SEGUNDO

A CONTRATANTE solicitará à CONTRATADA, na hipótese de glosas e/ou incorreções de valores, a correspondente retificação objetivando a emissão da nota fiscal/fatura.

PARÁGRAFO TERCEIRO

Serão considerados somente os serviços efetivamente realizados e apurados da seguinte forma:

- a) O valor dos pagamentos será obtido mediante a aplicação dos preços unitários contratados às correspondentes quantidades de serviços efetivamente executados, aplicando-se eventual desconto em função da pontuação obtida no Relatório de Avaliação da Qualidade dos Serviços, se for o caso;
- b) A realização dos descontos indicados na alínea “a” não prejudica a aplicação de sanções à CONTRATADA em virtude da inexecução dos serviços.

PARÁGRAFO QUARTO



FUNDAÇÃO FLORESTAL

Após a conferência dos quantitativos e valores apresentados, a CONTRATANTE atestará a medição mensal, mediante recebimento do relatório, comunicando à CONTRATADA o valor aprovado e autorizando a emissão da correspondente nota fiscal/fatura.

CLÁUSULA DÉCIMA – DOS PAGAMENTOS

O pagamento será efetuado após cada medição mensal, conforme planilha de custos/cronograma físico-financeiro, em até 30 (trinta) dias após a vistoria, aprovação e liberação para emissão de Nota Fiscal.

PARÁGRAFO PRIMEIRO

Os pagamentos serão realizados mediante depósito na conta corrente bancária em nome da CONTRATADA no Banco do Brasil S/A, conta nº _____, Agência nº _____, de acordo com as seguintes condições:

I - em 30 (trinta) dias, contados da data de entrega da nota fiscal/fatura, ou de sua reapresentação em caso de incorreções, na forma e local previstos nesta Cláusula.

II - A discriminação dos valores dos serviços deverá ser reproduzida na nota fiscal/fatura apresentada para efeito de pagamento.

PARÁGRAFO SEGUNDO

Havendo atraso nos pagamentos, incidirá correção monetária sobre o valor devido na forma da legislação aplicável, bem como juros moratórios, a razão de 0,5% (meio por cento) ao mês, calculados *pro rata temporis*, em relação ao atraso verificado.

PARÁGRAFO TERCEIRO

Constitui condição para a realização dos pagamentos a inexistência de registros em nome da adjudicatária no “Cadastro Informativo dos Créditos não Quitados de Órgãos e Entidades Estaduais – CADIN ESTADUAL”, bem como a comprovação de regularidade perante a Seguridade Social e ao Fundo de Garantia por Tempo de Serviço - FGTS. Esta condição será considerada cumprida se a devedora comprovar que os respectivos registros se encontram suspensos, nos termos do artigo 8º, §§ 1º e 2º. da Lei Estadual nº 12.799/2008.

PARAGRAFO QUARTO

A CONTRATANTE poderá, por ocasião do pagamento, efetuar a retenção de tributos determinada por lei, ainda que não haja indicação de retenção na nota fiscal apresentada ou que se refira a retenções não realizadas em meses anteriores.

PARÁGRAFO QUINTO

O recolhimento do Imposto sobre Serviços de Qualquer Natureza – ISSQN deverá ser feito em consonância com o artigo 3º e demais disposições da Lei Complementar Federal nº 116/2003, e respeitando as seguintes determinações:

I - Quando da celebração do contrato, a CONTRATADA deverá indicar a legislação municipal aplicável aos serviços por ela prestados, relativamente ao ISSQN, esclarecendo, expressamente, sobre a eventual necessidade de retenção do tributo, pelo tomador dos serviços;

II - Caso se mostre exigível, à luz da legislação municipal, a retenção do ISSQN pelo tomador dos serviços:

a) O CONTRATANTE, na qualidade de responsável tributário, deverá reter a quantia correspondente do valor da nota-fiscal, fatura, recibo ou documento de cobrança equivalente apresentada e recolher a respectiva importância em nome da CONTRATADA no prazo previsto na legislação municipal.

b) Para tanto, a CONTRATADA deverá destacar o valor da retenção, a título de “RETENÇÃO PARA O ISS” ao emitir a nota fiscal, fatura, recibo ou documento de cobrança equivalente. Considera-se preço do serviço a receita bruta a ele correspondente, sem nenhuma dedução.



III - Caso, por outro lado, não haja previsão de retenção do ISSQN pelo tomador dos serviços:

- a) A CONTRATADA deverá apresentar declaração da Municipalidade competente com a indicação de sua data-limite de recolhimento ou, se for o caso, da condição de isenção;
- b) Mensalmente a CONTRATADA deverá apresentar comprovante de recolhimento do ISSQN por meio de cópias autenticadas das guias correspondentes ao serviço executado e deverá estar referenciado à data de emissão da nota fiscal, fatura ou documento de cobrança equivalente;
- c) Caso, por ocasião da apresentação da nota fiscal, da fatura ou do documento de cobrança equivalente, não haja decorrido o prazo legal para recolhimento do ISSQN, poderão ser apresentadas cópias das guias de recolhimento referentes ao mês imediatamente anterior, devendo a CONTRATADA apresentar a documentação devida quando do vencimento do prazo legal para o recolhimento.
- d) a não apresentação dessas comprovações assegura ao CONTRATANTE o direito de sustar o pagamento respectivo e/ou os pagamentos seguintes.

PARAGRAFO SEXTO

Nos termos do artigo 31 da Lei Federal nº 8.212/1991 e da Instrução Normativa MPS/RFB nº 971, de 13 de novembro de 2009, a CONTRATANTE deverá efetuar a retenção de 11% (onze por cento) do valor bruto da nota fiscal, fatura, recibo ou documento de cobrança equivalente, obrigando-se a recolher a importância retida, em nome da CONTRATADA, até o dia 20 (vinte) do mês subsequente ao da emissão do respectivo documento de cobrança ou, se não houver expediente bancário naquele dia, até o dia útil imediatamente anterior.

I - Quando da emissão da nota fiscal, fatura, recibo ou documento de cobrança equivalente, a CONTRATADA deverá destacar o valor da retenção, a título de "RETENÇÃO PARA A SEGURIDADE SOCIAL", sendo que:

- a) poderão ser deduzidos da base de cálculo da retenção, os valores dos custos de fornecimento incorridos pela CONTRATADA a título de vale-transporte e de vale-refeição, nos termos da legislação própria. Tais parcelas deverão estar discriminadas no documento de cobrança.
- b) a falta de destaque do valor da retenção no documento de cobrança impossibilitará a CONTRATADA de efetuar sua compensação perante o INSS, ficando a critério do CONTRATANTE proceder à retenção e ao recolhimento devidos sobre o valor bruto do documento de cobrança, ou, em alternativa, devolvê-lo à CONTRATADA.

II – O CONTRATANTE emitirá uma GPS – Guia da Previdência Social específica para cada estabelecimento da CONTRATADA. Na hipótese de emissão, no mesmo mês, de mais de um documento de cobrança pela CONTRATADA, o CONTRATANTE se reserva o direito de consolidar o recolhimento dos valores retidos em uma Única Guia por estabelecimento.

III - Quando da apresentação do documento de cobrança, a CONTRATADA deverá elaborar e entregar ao CONTRATANTE os seguintes documentos:

- a) cópia da folha de pagamento específica para os serviços realizados sob o contrato, identificando o número do contrato, a Unidade que o administra, relacionando respectivamente todos os segurados colocados à disposição desta e informando:
 - nome dos segurados;
 - cargo ou função;



FUNDAÇÃO FLORESTAL

- remuneração discriminando separadamente as parcelas sujeitas ou não à incidência das contribuições previdenciárias;
- descontos legais;
- quantidade de quotas e valor pago à título de salário-família;
- totalização por rubrica e geral;
- resumo geral consolidado da folha de pagamento; e

b) demonstrativo mensal assinado por seu representante legal, individualizado por CONTRATANTE, com as seguintes informações:

- nome e CNPJ do CONTRATANTE;
- data de emissão do documento de cobrança;
- número do documento de cobrança;
- valor bruto, retenção e valor líquido (recebido) do documento de cobrança.
- totalização dos valores e sua consolidação.

c) os documentos solicitados nas alíneas anteriores deverão ser entregues ao CONTRATANTE na mesma oportunidade da nota fiscal, fatura, recibo ou documento de cobrança equivalente.

CLÁUSULA DÉCIMA PRIMEIRA – DA SUBCONTRATAÇÃO, CESSÃO OU TRANSFERÊNCIA DOS DIREITOS E OBRIGAÇÕES CONTRATUAIS.

A CONTRATADA não poderá subcontratar, ceder ou transferir, total ou parcialmente, o objeto deste ajuste.

CLÁUSULA DÉCIMA SEGUNDA – DA ALTERAÇÃO DA QUANTIDADE DO OBJETO CONTRATADO

A CONTRATADA fica obrigada a aceitar, nas mesmas condições contratadas, os acréscimos ou supressões que se fizerem necessários no objeto, a critério exclusivo do CONTRATANTE, até o limite de 25% (vinte e cinco por cento) do valor inicial atualizado do contrato.

PARÁGRAFO ÚNICO

Eventual alteração será obrigatoriamente formalizada pela celebração de prévio termo aditivo ao presente instrumento, respeitadas as disposições da Lei Federal nº 8.666/1993.

CLÁUSULA DÉCIMA TERCEIRA – DA RESCISÃO

O contrato poderá ser rescindido, na forma, com as consequências e pelos motivos previstos nos artigos 77 a 80 e 86 a 88, da Lei Federal nº 8.666/1993.

PARÁGRAFO ÚNICO

A CONTRATADA reconhece desde já os direitos do CONTRATANTE nos casos de rescisão administrativa, prevista no artigo 79 da Lei Federal nº 8.666/1993, bem como no artigo 1º, §2º, item 3, do Decreto Estadual nº 55.938/2010, com a redação que lhe foi dada pelo Decreto Estadual nº 57.159/2011, na hipótese da configuração de trabalho em caráter não eventual por pessoas físicas, com relação de subordinação ou dependência, quando a CONTRATADA for sociedade cooperativa.

CLÁUSULA DÉCIMA QUARTA - DAS SANÇÕES PARA O CASO DE INADIMPLEMENTO

A CONTRATADA ficará impedida de licitar e contratar com a Administração direta e indireta do Estado de São Paulo, pelo prazo de até 05 (cinco) anos, se vier a praticar quaisquer atos previstos no artigo 7º da Lei Federal nº 10.520, de 17 de julho de 2002, sem prejuízo da responsabilidade civil ou criminal, quando couber.

PARÁGRAFO PRIMEIRO

A sanção de que trata o caput desta Cláusula poderá ser aplicada juntamente com as multas previstas no **Anexo IV** do Edital indicado no preâmbulo deste instrumento,



FUNDAÇÃO FLORESTAL

garantido o exercício de prévia e ampla defesa, e deverá ser registrada no CAUFESP, no “Sistema Eletrônico de Aplicação e Registro de Sanções Administrativas – e-Sanções”, no endereço www.esancoes.sp.gov.br, e também no “Cadastro Nacional de Empresas Inidôneas e Suspensas – CEIS”, no endereço <http://www.portaltransparencia.gov.br/ceis>.

PARÁGRAFO SEGUNDO

As sanções são autônomas e a aplicação de uma não exclui a de outra.

PARÁGRAFO TERCEIRO

O CONTRATANTE reserva-se no direito de descontar das faturas os valores correspondentes às multas que eventualmente forem aplicadas por descumprimento de cláusulas contratuais, ou, quando for o caso, efetuará a cobrança judicialmente.

PARÁGRAFO QUARTO

A prática de atos que atentem contra o patrimônio público nacional ou estrangeiro, contra princípios da administração pública, ou que de qualquer forma venham a constituir fraude ou corrupção, durante a licitação ou ao longo da execução do contrato, será objeto de instauração de processo administrativo de responsabilização nos termos da Lei Federal nº 12.846/ 2013 e do Decreto Estadual nº 60.106/2014, sem prejuízo da aplicação das sanções administrativas previstas nos artigos 87 e 88 da Lei Federal nº 8.666/1993, e no artigo 7º da Lei Federal nº 10.520/2002.

CLÁUSULA DÉCIMA QUINTA - DA GARANTIA DE EXECUÇÃO CONTRATUAL

A garantia de execução contratual, quando exigida pelo CONTRATANTE em decorrência da celebração do contrato, deverá obedecer às normas previstas no Edital indicado no preâmbulo deste instrumento

CLÁUSULA DÉCIMA SEXTA – DISPOSIÇÕES FINAIS

Fica ajustado, ainda, que:

I. Consideram-se partes integrantes do presente Termo de Contrato, como se nele estivessem transcritos:

- a. o Edital mencionado no preâmbulo e seus anexos.
- b. a proposta apresentada pela CONTRATADA;

II. Aplicam-se às omissões deste contrato as disposições normativas indicadas no preâmbulo deste Termo de Contrato e demais disposições regulamentares pertinentes.

III. Para dirimir quaisquer questões decorrentes deste Termo de Contrato, não resolvidas na esfera administrativa, será competente o foro da Comarca da Capital do Estado de São Paulo.

E assim, por estarem as partes justas e contratadas, foi lavrado o presente instrumento em 02 (duas) vias de igual teor e forma que, lido e achado conforme pela CONTRATADA e pela CONTRATANTE, vai por elas assinado para que produza todos os efeitos de Direito, na presença das testemunhas abaixo identificadas.

São Paulo, [REDACTED] de [REDACTED] de 20XX.

CONTRATANTE
TESTEMUNHAS:

(nome, RG e CPF)

CONTRATADA

(nome, RG e CPF)



FUNDAÇÃO FLORESTAL

ANEXO VI - MODELO DE ATESTADO DE VISITA TÉCNICA

ATESTO que o representante legal do(a) _____, interessado(a) em participar do Pregão Eletrônico nº __/__, Processo nº __/__, realizou nesta data visita técnica nas instalações do _____, recebendo assim todas as informações e subsídios necessários para a elaboração da sua proposta.

A licitante está ciente desde já que, em conformidade com o estabelecido no Edital, não poderá pleitear em nenhuma hipótese modificações nos preços, prazos ou condições ajustadas, tampouco alegar quaisquer prejuízos ou reivindicar quaisquer benefícios sob a invocação de insuficiência de dados ou informações sobre o(s) local(is) em que serão executados os serviços.

(Local e data).

**(nome completo, assinatura e
qualificação do preposto da licitante)**

**(nome completo, assinatura e cargo do
servidor responsável por acompanhar
a vistoria)**